

Bulletin nr. 2

NM for par 1996, Veteran

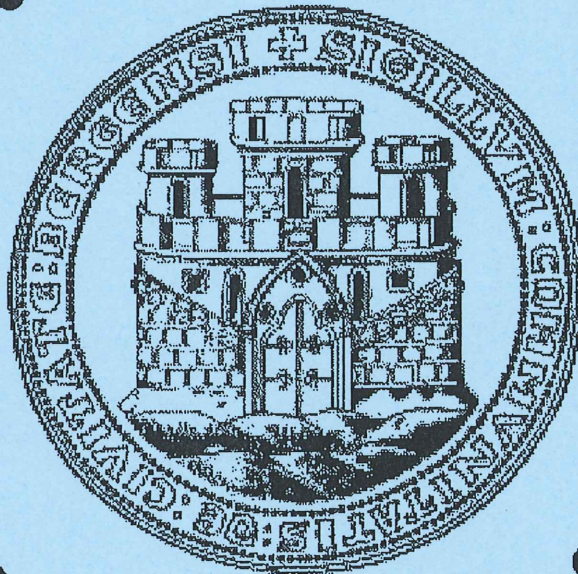

Rolf Heggem - Ivar Gjølme holder fortsatt koken med sesjonsvinnerne Anker O. Lauvsnes - Sigurd Ravndal som sterkeste utfordrere. Av tidligere vinnere har Sven Jynge - Tore Mortensen satt opp farten - men er det for langt fram?

N M for par, Veteran
1 9 9 6

S E S J O N S L I S T E

		SPILL:	1-	29-	TOT
			28	44	
1.	23 Rolf Heggem - Ivar Gjølme.....		102	70	172
2.	13 Anker O. Lauvsnes - Sigurd Ravndal.....		47	97	144
3.	14 Hans Hordvik - Ørnulf Augdal.....		41	88	129
4.	22 Nils Åge Brekke - John Pedersen.....		72	55	127
5.	7 Eilert Malmin - Per E. Helland.....		102	5	107
6.	38 Fredrik Dahl - Steinar Aaland.....		41	63	104
7.	9 Sven Jynge - Tore Mortensen.....		16	80	96
8.	32 Leif Rostad - Jan Andreassen.....		93	-1	92
9.	8 Per Børset - Anders Garli.....		72	-9	63
10.	34 Willy Bollmann - Bjørn Stangenenes.....		-20	77	57
11.	12 Karl Viken - Arnstein Augdal.....		69	-13	56
12.	21 Jens Bjørn Haugen - Karl Sjøberg.....		32	17	49
13.	2 Jan Hanssen - Tore Chruickshank.....		37	6	43
14.	30 Henning Rise - Leif Salterød.....		15	25	40
15.	18 Jarle Flått - Mathias Mediå.....		5	30	35
	11 Arne Oddvar Simonsen - Hans Tollefsen...		8	27	35
17.	10 Bård Gaarder - Aage Irgens.....		65	-41	24
18.	25 Ketil Haga - Anders Andersen.....		-38	55	17
19.	6 Mikal Langaune - Martin T. Nikolaisen...		-26	38	12
20.	36 Per Hafnor - Birger Nytrøen.....		-18	24	6
21.	28 Sølfest Aalbu - Leif Løken.....		16	-18	-2
22.	20 Ole Henrik Jahren - Jon Bjørgan.....		46	-49	-3
23.	24 Olaf Landhaug - Harald Eriksen.....		29	-50	-21
24.	35 Kjell Ole Varmo - Sten Stensen.....		-10	-14	-24
25.	37 Dagfinn Knudsen - Leif Johannessen.....		6	-31	-25
26.	5 Lars David Auestad - Jonas Wahlberg.....		-41	14	-27
27.	15 Svein Th Stedding - Birger Moen.....		-7	-21	-28
28.	27 Anker Ekeberg - Ivar Marcussen.....		-54	16	-38
29.	16 Fredrik Rødli - Ivar Spillum.....		-13	-27	-40
30.	31 Helge Eng - Roger Eng.....		-8	-33	-41
	40 John A. Jonassen - Leif Solli-Sæther....		-30	-11	-41
32.	1 Albert Larsen - Bjørn Karlsen.....		-34	-18	-52
33.	26 Thorleif Lerstang - Hans Frydenberg.....		-5	-56	-61
34.	4 Willy Moløkken - Erling Andersen.....		-29	-38	-67
35.	19 Kåre Zachariassen - Age Thorbjørnsen....		-19	-79	-98
36.	39 Leif Evjen - Egil Iversen.....		-80	-20	-100
37.	29 Kjell Brevik - Gunvor Brevik.....		-72	-33	-105
38.	3 Erling Strifeldt - Edvard Thomassen.....		-48	-129	-177
39.	17 Elling Leirvoll - Jon Fiskvik.....		-120	-85	-205
40.	33 Arnold Kvernfold - Rolf Holm Knudsen....		-242	-11	-253

N M for par, Veteran
1 9 9 6

STILLINGEN ETTER 22. RUNDE

1.	23	Rolf Heggem - Ivar Gjølme.....	Grenland.....	172	10V
2.	13	Anker O. Lauvsnes - Sigurd Ravndal.....	Rogaland.....	144	110V
3.	14	Hans Hordvik - Ørnulf Augdal.....	Glåmdal.....	129	10NS
4.	22	Nils Åge Brekke - John Pedersen.....	Aust-Agder.....	128	2NS
5.	7	Eilert Malmin - Per E. Helland.....	Rogaland.....	107	170V
6.	38	Fredrik Dahl - Steinar Aaland.....	Bergen.....	104	16NS
7.	9	Sven Jynge - Tore Mortensen.....	Buskerud.....	96	15NS
8.	32	Leif Rostad - Jan Andreassen.....	Østfold.....	92	100V
9.	8	Per Børset - Anders Garli.....	Gauldal/Oppdal.....	63	160V
10.	34	Willy Bollmann - Bjørn Stangenes.....	Vest-Agder.....	57	120V
11.	12	Karl Viken - Arnstein Augdal.....	Inntrøndelag.....	56	12NS
12.	21	Jens Bjørn Haugen - Karl Sjøberg.....	Nedre Romerike.....	49	3NS
13.	2	Jan Hanssen - Tore Chruickshank.....	Troms og Ofoten.....	43	190V
14.	30	Henning Rise - Leif Salterød.....	Oslo.....	40	80V
15.	18	Jarle Flått - Mathias Mediå.....	Namdal.....	35	60V
		11 Arne Oddvar Simonsen - Hans Tollefsen...	Buskerud.....	35	13NS
17.	10	Bård Gaarder - Aage Irgens.....	Troms og Ofoten.....	24	140V
18.	25	Ketil Haga - Anders Andersen.....	Aust-Agder.....	17	30V
19.	6	Mikal Langaune - Martin T. Nikolaisen...	Troms og Ofoten.....	12	180V
20.	36	Per Hafnor - Birger Nytrøen.....	Salten.....	6	14NS
21.	28	Sølfest Aalbu - Leif Løken.....	Sør-Gudbrandsdal.....	-2	6NS
22.	20	Ole Henrik Jahren - Jon Bjørgan.....	Trondheim.....	-4	4NS
23.	24	Olaf Landhaug - Harald Eriksen.....	Orkladal.....	-21	20V
24.	35	Kjell Ole Varmo - Sten Stensen.....	Sør-Gudbrandsdal.....	-23	130V
25.	37	Dagfinn Knudsen - Leif Johannessen.....	Vest-Agder.....	-25	150V
26.	5	Lars David Auestad - Jonas Wahlberg.....	Rogaland.....	-27	19NS
27.	15	Svein Th Stedding - Birger Moen.....	Buskerud.....	-28	9NS
28.	27	Anker Ekeberg - Ivar Marcussen.....	Østfold.....	-38	50V
29.	16	Fredrik Rødli - Ivar Spillum.....	Namdal.....	-40	8NS
30.	31	Helge Eng - Roger Eng.....	Sør-Gudbrandsdal.....	-41	90V
		40 John A. Jonassen - Leif Solli-Sæther....	Nordmøre.....	-41	1NS
32.	1	Albert Larsen - Bjørn Karlsen.....	Vest-Finnmark.....	-52	18NS
33.	26	Thorleif Lerstang - Hans Frydenberg.....	Vestfold.....	-61	40V
34.	4	Willy Moløkken - Erling Andersen.....	Øvre Romerike.....	-67	200V
35.	19	Kåre Zachariassen - Age Thorbjørnsen....	Aust-Agder.....	-98	5NS
36.	39	Leif Evjen - Egil Iversen.....	Salten.....	-100	17NS
37.	29	Kjell Brevik - Gunvor Brevik.....	Sunnmøre & Romsdal...-	105	7NS
38.	3	Erling Strifeldt - Edvard Thomassen.....	Vest-Finnmark.....-	177	20NS
39.	17	Elling Leirvoll - Jon Fiskvik.....	Trondheim.....-	205	70V
40.	33	Arnold Kvernvoid - Rolf Holm Knudsen....	Oslo.....-	254	11NS

Til alle sultne spillere!

Vi beklager noe sen servering ved lunsjen i dag.

For å rette på dette har vi laget en bestillingsliste som ligger i “kaffebaren”.

Vennligst fyll ut din bestilling før kl. 10.30 på søndag slik at kjøkkenet på hotellet kan forberede “stormangrepet” av sultne bridgespillere.

På forhånd takk.

**Bergen Bridgekrets
Leif Gunnar kleppevik**

Sjekk hvor mange kort du må sake!

Spill 18 (18)

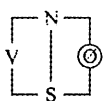
18 (18) ♠ E 9 ♥ E J 10 ♦ J 6 5 ♣ K D 10 9 4	♠ D 8 6 4 ♥ K D 9 5 3 ♦ 7 2 ♣ E 6  ♠ 10 5 2 ♥ 8 7 4 ♦ K 4 ♣ J 8 7 5 2	♠ K J 7 3 ♥ 6 2 ♦ E D 10 9 8 3 ♣ 3	
---	--	---	--

Øst	Syd	Vest	Nord
1 ruter	pass	2 kløver	X
2 ruter	pass	3 nt	Pr

10 av 12 bord var i den gode 3 nt kontrakten. Normalt utspill er hjerter konge, som går til spillefører sitt ess. Ruter knekten løper rundt til kongen og det kommer en ny hjeter. Nå må nord telle hvor mange kort han har råd til å sake. Nord vil da oppdage at han vil bli autoskvist i spar og kløver (evt også hjerter hvis nord dukker). Situasjonen før siste ruter er spilt:

	D 8 6 4		
	-		
	-		
	E		
E 9		K J 7 3	
-		-	
-		3	
K D		-	

Den siste ruterer blir spilt og kløver kastes fra hånden. Nord må hive en spar, og øst tar resten av stikkene ved å ta den markerte sparfinessen. Hvis nord forutser denne situasjonen og tar på kløver ess, blir vedkommende belønnet med pluss 3, hvis ikke blir det -6. Fire spillerørere fikk 11 stikk og fem fikk 10 stikk.

Trond Hantveit

Kor tar han det fra?

Jon Sveindal

Spill 20 (20)

	♠ Kn 7 5	
	♥ Kn 3	
	♦ E K Q 2	
	♣ 9 8 7 5	
♠ K D 2		♠ 10 9 8 6 4
♥ 4 2		♥ E D 8 7 6 5
♦ 10 9 8 7 5		♦ 4
♣ D 6 2		♣ Kn
	♠ E 3	
	♥ K 10 9	
	♦ Kn 6 3	
	♣ E K 10 4 3	

Vest spilte ut ♥4 i dette spillet fra Colorlineturneringen fredag kveld hvor Boye Brogeland spilte 3nt.. Øst stakk bordets knekt med esset, og forsatte i fargen. Boye brukte tieren som stod, og trakk ♣E mens øst la knekten. Kløverfargen sitter ikke altfor ofte 2-2, og når den gjør det, er dame-knekt dobbel en sjelden variant. Derfor var Bojes neste trekk adskillig mer ufarlig enn det kan synes ved første øyekast. En liten kløver mot bordet! Man kan ikke annet enn syntes synd på vest som fikk en nærmest umulig oppgave - han la liten. Boye forsynte seg nå med resten og det er vel nødvendig å nevne at ingen greide å kopiere 690!

N M f o r p a r , V e t e r a n
1 9 9 6

29 (29)
NORD /
ALLE

3
K9
98763
T9832
AK52 +-----+ T98
A4 ! ! J7532
AJT ! ! K42
AJ54 +-----+ Q7
QJ764
QT86
Q5
K6

30 (30)
ØST /
INGEN

A4
KJ865
T9
KQ85
Q6 +-----+ J2
97 ! ! AQ42
AQ862 ! ! KJ74
AJ64 +-----+ 932
KT98753
T3
53
T7

NS	ØV	KONTRAKT	NS+	ØV+	PNS	PØV	NS	ØV	KONTRAKT	NS+	ØV+	PNS	PØV
11	19	3NT V 7	200		19	-19	14	16	5RU D Ø 9	300		18	-18
6	24	3NT V 8	100		8	-8	32	37	5RU D V 9	300		18	-18
8	22	3NT V 8	100		8	-8	8	22	3NT Ø 6	150		15	-15
12	18	3NT V 8	100		8	-8	36	33	3SP N 9	140		13	-13
13	17	3NT V 8	100		8	-8	11	19	5RU D Ø 10	100		11	-11
14	16	3NT V 8	100		8	-8	6	24	4RU V 9	50		7	-7
21	9	3NT V 8	100		8	-8	12	18	5RU Ø 10	50		7	-7
25	5	3NT V 8	100		8	-8	40	15	4RU V 9	50		7	-7
31	38	4HJ Ø 9	100		8	-8	3	27	4SP S 8		100	-3	3
34	35	3NT V 8	100		8	-8	4	26	4SP S 8		100	-3	3
36	33	3NT V 8	100		8	-8	7	23	3SP S 7		100	-3	3
7	23	2NT V 9		150	-3	3	13	17	4SP D S 9		100	-3	3
1	29	3NT Ø 9		600	-12	12	21	9	3SP S 7		100	-3	3
3	27	3NT V 9		600	-12	12	30	39	4SP S 8		100	-3	3
4	26	3NT V 9		600	-12	12	34	35	4SP D S 9		100	-3	3
20	10	3NT V 9		600	-12	12	1	29	3RU V 9		110	-12	12
28	2	3NT V 9		600	-12	12	31	38	3RU V 9		110	-12	12
30	39	3NT V 9		600	-12	12	20	10	2NT V 8		120	-16	16
32	37	3NT V 9		600	-12	12	25	5	2NT Ø 8		120	-16	16
40	15	3NT V 9		600	-12	12	28	2	5RU V 11		400	-19	19

N M f o r p a r , V e t e r a n
1 9 9 6

31 (31)
SYD /
NORD-SYD

9653
K64
KJT53
K
A42 +-----+ J
A873 ! ! QT52
86 ! ! Q742
A874 +-----+ J962
KQT87
J9
A9
QT53

32 (32)
VEST /
ØST-VEST

J4
KT9
Q2
QT9542
T976 +-----+ A852
Q3 ! ! A8654
AT54 ! ! 987
A63 +-----+ K
KQ3
J72
KJ63
J87

NS	ØV	KONTRAKT	NS+	ØV+	PNS	PØV	NS	ØV	KONTRAKT	NS+	ØV+	PNS	PØV
22	10	5HJ D Ø 7	800		19	-19	9	23	4SP V 8	200		18	-18
12	20	4SP S 10	620		9	-9	13	19	4SP V 8	200		18	-18
13	19	4SP S 10	620		9	-9	14	18	4SP V 9	100		12	-12
14	18	4SP S 10	620		9	-9	29	3	4SP Ø 9	100		12	-12
15	17	4SP S 10	620		9	-9	33	38	3SP Ø 8	100		12	-12
29	3	4SP S 10	620		9	-9	40	16	2RU V 7	100		12	-12
31	1	4SP S 10	620		9	-9	4	28	PASS			3	-3
33	38	4SP S 10	620		9	-9	5	27	PASS			3	-3
35	36	4SP S 10	620		9	-9	26	6	PASS			3	-3
37	34	4SP S 10	620		9	-9	35	36	PASS			3	-3
8	24	3SP S 11	200		-1	1	37	34	PASS			3	-3
5	27	2SP S 10	170		-7	7	7	25	2KL N 7	50	-6	6	
9	23	3SP S 10	170		-7	7	15	17	2KL N 7	50	-6	6	
21	11	3SP S 10	170		-7	7	21	11	1NT N 6	50	-6	6	
26	6	3SP S 10	170		-7	7	22	10	1NT N 6	50	-6	6	
40	16	2SP S 10	170		-7	7	2	30	3KL N 7	100	-11	11	
7	25	3SP S 9	140		-13	13	8	24	2SP V 9	140	-16	16	
32	39	PASS			-15	15	12	20	1SP V 9	140	-16	16	
2	30	4SP S 9		100	-18	18	31	1	3SP V 9	140	-16	16	
4	28	3SP S 8		100	-18	18	32	39	1SP V 9	140	-16	16	

N M f o r p a r , V e t e r a n
1 9 9 6

33 (1)
NORD /
INGEN

AK974
AKT8
J3
J9
J85 +-----+ 2
QJ63 ! ! 752
AK7 ! ! T852
752 +-----+ AQ863
QT63
94
Q964
KT4

34 (2)
ØST /
NORD-SYD

J73
A62
AT9
AKQ3
KQ2 +-----+ AT5
987 ! ! QT
K8652 ! ! QJ73
T6 +-----+ 7542
9864
KJ543
4
J98

NS	ØV	KONTRAKT	NS+	ØV+	PNS	PØV	NS	ØV	KONTRAKT	NS+	ØV+	PNS	PØV
33	1	4SP N 10	420		17	-17	22	12	3NT N 10	630		19	-19
34	39	4SP N 10	420		17	-17	23	11	4HJ S 10	620		16	-16
36	37	4SP N 10	420		17	-17	40	17	4HJ S 10	620		16	-16
5	29	3SP N 10	170		0	0	16	18	2NT N 10	180		11	-11
6	28	3SP N 10	170		0	0	32	2	2NT N 10	180		11	-11
8	26	2SP N 10	170		0	0	34	39	2NT N 10	180		11	-11
9	25	2SP N 10	170		0	0	3	31	2HJ S 10	170		-4	4
10	24	3SP N 10	170		0	0	5	29	3HJ S 10	170		-4	4
13	21	3SP N 10	170		0	0	6	28	2HJ N 10	170		-4	4
14	20	3SP N 10	170		0	0	8	26	3HJ S 10	170		-4	4
15	19	2SP N 10	170		0	0	10	24	3HJ S 10	170		-4	4
22	12	2SP N 10	170		0	0	13	21	2HJ S 10	170		-4	4
23	11	2SP N 10	170		0	0	14	20	2HJ N 10	170		-4	4
30	4	3SP N 10	170		0	0	15	19	2HJ N 10	170		-4	4
32	2	3SP N 10	170		0	0	27	7	2HJ S 10	170		-4	4
38	35	2SP N 10	170		0	0	30	4	3HJ S 10	170		-4	4
40	17	2SP N 10	170		0	0	36	37	3HJ S 10	170		-4	4
27	7	4KL Ø 7	150		-15	15	38	35	3HJ S 10	170		-4	4
3	31	2SP N 9	140		-17	17	9	25	3KL N 9	110		-17	17
16	18	4SP N 9		50	-19	19	33	1	4HJ S 9		100	-19	19

N M f o r p a r , V e t e r a n
1 9 9 6

35 (3)
SYD /
ØST-VEST

J754
J3
QJ7
AQJ7
863 +-----+ AQ92
A9 ! ! 765
A8542 ! ! KT63
K53 +-----+ 42
KT
KQT842
9
T986

36 (4)
VEST /
ALLE

AK8543
874
K
Q63
76 +-----+ QJT9
KJ9 ! ! AQ65
653 ! ! Q9
AKJ94 +-----+ T72
2
T32
AJT8742
85

NS	ØV	KONTRAKT	NS+	ØV+	PNS	PØV	NS	ØV	KONTRAKT	NS+	ØV+	PNS	PØV
10	26	4HJ S 10	420		18	-18	14	22	4RU D S 10	710		19	-19
34	2	4HJ S 10	420		18	-18	23	13	3RU D S 9	670		17	-17
6	30	3SP Ø 6	300		15	-15	4	32	2RU N 9	110		14	-14
7	29	2SP Ø 6	200		10	-10	9	27	3RU S 9	110		14	-14
24	12	3RU V 7	200		10	-10	11	25	3HJ Ø 8	100		11	-11
28	8	2HJ S 11	200		10	-10	34	2	3RU S 8		100	9	-9
40	18	4RU V 8	200		10	-10	6	30	2HJ V 8		110	6	-6
9	27	2HJ N 10	170		-3	3	24	12	3KL V 9		110	6	-6
14	22	2HJ S 10	170		-3	3	31	5	2NT Ø 8		120	2	-2
15	21	3HJ S 10	170		-3	3	33	3	1NT Ø 8		120	2	-2
16	20	2HJ S 10	170		-3	3	17	19	2HJ Ø 9		140	-1	1
23	13	2HJ N 10	170		-3	3	15	21	2SP D S 7		200	-5	5
31	5	2HJ S 10	170		-3	3	35	1	4RU D S 9		200	-5	5
33	3	2HJ N 10	170		-3	3	39	36	3RU D S 8		200	-5	5
35	1	2HJ N 10	170		-3	3	40	18	3SP N 6		300	-9	9
39	36	2HJ S 10	170		-3	3	10	26	2SP D N 6		500	-12	12
4	32	PASS			-16	16	37	38	2SP D N 6		500	-12	12
11	25	PASS			-16	16	7	29	3NT Ø 9		600	-17	17
17	19	PASS			-16	16	16	20	3NT Ø 9		600	-17	17
37	38	PASS			-16	16	28	8	3NT Ø 9		600	-17	17

N M f o r p a r , V e t e r a n
1 9 9 6

37 (5)
NORD /
NORD-SYD

74
Q95
986
Q9532
9 +-----+ AQJ863
84 ! ! K62
AKJT542 ! ! 3
AJT +-----+ K86
KT52
AJT73
Q7
74

38 (6)
ØST /
ØST-VEST

J43
K32
A87
T832
Q986 +-----+ A2
94 ! ! QT765
QJT ! ! 942
KQ74 +-----+ J95
KT75
AJ8
K653
A6

NS	ØV	KONTRAKT	NS+	ØV+	PNS	PØV	NS	ØV	KONTRAKT	NS+	ØV+	PNS	PØV
38	39	6NT D V 9	500		19	-19	5	33	1NT S 9	150		13	-13
16	22	6RU V 10	100		17	-17	12	26	1NT S 9	150		13	-13
18	20	5RU V 10	50		14	-14	18	20	2NT S 9	150		13	-13
35	3	5RU V 10	50		14	-14	34	4	1NT S 9	150		13	-13
40	19	3RU V 10		130	11	-11	35	3	1NT S 9	150		13	-13
1	37	3RU V 12		170	8	-8	36	2	1NT S 9	150		13	-13
17	21	4RU V 12		170	8	-8	38	39	1NT N 9	150		13	-13
11	27	5RU V 11		400	5	-5	7	31	2NT S 8	120		-3	3
12	26	4SP Ø 10		420	-2	2	8	30	1NT N 8	120		-3	3
15	23	5RU V 12		420	-2	2	10	28	1NT S 8	120		-3	3
25	13	4SP Ø 10		420	-2	2	11	27	2NT S 8	120		-3	3
29	9	4SP Ø 10		420	-2	2	16	22	1NT S 8	120		-3	3
34	4	4SP Ø 10		420	-2	2	17	21	1NT N 8	120		-3	3
36	2	4SP Ø 10		420	-2	2	25	13	1NT N 8	120		-3	3
10	28	3NT Ø 11		460	-10	10	32	6	1NT S 8	120		-3	3
32	6	3NT V 11		460	-10	10	40	19	2NT S 8	120		-3	3
5	33	3NT V 12		490	-15	15	24	14	1SP S 8	110		-13	13
7	31	3NT V 12		490	-15	15	1	37	1NT S 7	90		-16	16
8	30	3NT V 12		490	-15	15	29	9	1NT N 7	90		-16	16
24	14	6NT Ø 12		990	-19	19	15	23	2NT S 7		50	-19	19

N M f o r p a r , V e t e r a n
1 9 9 6

39 (7)
SYD /
ALLE

Q6
KT54
J52
A653
J9872 +-----+ AT53
J832 ! ! A97
AKQ ! ! 943
T +-----+ K42
K4
Q6
T876
QJ987

40 (8)
VEST /
INGEN

QJ854
KT4
A8532
T83 +-----+ K974
73 ! ! AKT92
J8732 ! ! A
J94 +-----+ KT6
AQJ652
6
Q965
Q7

NS	ØV	KONTRAKT	NS+	ØV+	PNS	PØV	NS	ØV	KONTRAKT	NS+	ØV+	PNS	PØV
9	31	4SP V	9	100	15	-15	30	10	1HJ R N	8	720	19	-19
11	29	4SP V	9	100	15	-15	9	31	3NT Ø	6	150	17	-17
12	28	4SP V	9	100	15	-15	35	5	2SP S	9	140	15	-15
13	27	4SP V	9	100	15	-15	6	34	2SP S	8	110	10	-10
37	3	4SP V	9	100	15	-15	8	32	2SP S	8	110	10	-10
2	38	PASS			9	-9	25	15	2SP S	8	110	10	-10
6	34	2SP V	9	140	4	-4	39	1	2SP S	8	110	10	-10
18	22	3SP V	9	140	4	-4	16	24	PASS			5	-5
33	7	3SP V	9	140	4	-4	2	38	3NT S	8	50	-3	3
40	20	3SP V	9	140	4	-4	11	29	2SP S	7	50	-3	3
8	32	3SP V	10	170	-3	3	12	28	3SP S	8	50	-3	3
17	23	3SP V	10	170	-3	3	13	27	2SP S	7	50	-3	3
26	14	2SP V	10	170	-3	3	36	4	3KL N	8	50	-3	3
16	24	3NT N	7	200	-7	7	37	3	2SP S	7	50	-3	3
19	21	4SP V	10	620	-13	13	40	20	4RU S	9	50	-3	3
25	15	4SP V	10	620	-13	13	17	23	2SP S	6	100	-14	14
30	10	4SP V	10	620	-13	13	18	22	4SP D S	9	100	-14	14
35	5	4SP V	10	620	-13	13	19	21	3NT N	7	100	-14	14
36	4	4SP V	10	620	-13	13	33	7	2SP S	6	100	-14	14
39	1	4SP V	11	650	-19	19	26	14	3KL N	6	150	-19	19

N M f o r p a r , V e t e r a n
1 9 9 6

41 (9)
NORD /
ØST-VEST

A
K985
843
J9643
9652 +-----+ KJT8
JT63 ! ! AQ7
9752 ! ! AQJT
Q +-----+ 72
Q743
42
K6
AKT85

42 (10)
ØST /
ALLE

Q2
43
AJ98754
J7
AJT98754 +-----+ K6
K85 ! ! JT92
--- ! ! 632
96 +-----+ AQT8
3
AQ76
KQT
K5432

NS	ØV	KONTRAKT	NS+	ØV+	PNS	PØV	NS	ØV	KONTRAKT	NS+	ØV+	PNS	PØV
13	29	4KL D S 10	510		19	-19	13	29	5RU N 11	600		19	-19
18	24	2SP Ø 6	200		16	-16	7	35	5SP V 10	100		17	-17
34	8	1NT Ø 5	200		16	-16	9	33	5RU N 10		100	12	-12
7	35	2KL S 10	130		8	-8	14	28	5RU N 10		100	12	-12
12	30	3KL S 10	130		8	-8	18	24	5RU N 10		100	12	-12
19	23	3KL S 10	130		8	-8	27	15	5RU N 10		100	12	-12
27	15	3KL S 10	130		8	-8	12	30	5RU D N 10		200	3	-3
38	4	3KL S 10	130		8	-8	17	25	2SP V 11		200	3	-3
40	21	3RU S 10	130		8	-8	19	23	5RU D S 10		200	3	-3
10	32	2NT N 8	120		1	-1	31	11	3SP V 11		200	3	-3
9	33	2SP Ø 7	100		-3	3	36	6	5RU D N 10		200	3	-3
31	11	1NT Ø 6	100		-3	3	3	39	6RU D N 10		500	-4	4
37	5	1NT Ø 6	100		-3	3	26	16	5RU D N 9		500	-4	4
36	6	1NT Ø 7		90	-7	7	38	4	4SP V 10		620	-7	7
3	39	5KL D S 10		100	-9	9	1	2	4SP V 11		650	-12	12
1	2	2SP Ø 8		110	-14	14	10	32	4SP V 11		650	-12	12
14	28	2SP Ø 8		110	-14	14	34	8	5SP V 11		650	-12	12
17	25	2SP Ø 8		110	-14	14	37	5	4SP V 11		650	-12	12
26	16	1SP Ø 8		110	-14	14	40	21	4SP V 12		680	-17	17
20	22	2SP Ø 9		140	-19	19	20	22	5SP D V 11		850	-19	19

N M f o r p a r , V e t e r a n
1 9 9 6

43 (11)
SYD /
INGEN

AJ6
T86
A6
KQT74
T9543 +-----+ Q2
--- ! ! 9532
QJT874 ! ! 53
85 +-----+ AJ963
K87
AKQJ74
K92
2

44 (12)
VEST /
NORD-SYD

K8
A8754
Q75
KT7
742 +-----+ AQT3
J32 ! ! K9
J86 ! ! K942
Q832 +-----+ 964
J965
QT6
AT3
AJ5

NS	ØV	KONTRAKT	NS+	ØV+	PNS	PØV	NS	ØV	KONTRAKT	NS+	ØV+	PNS	PØV
38	6	6NT N 12	990		19	-19	13	31	3NT N 10	630		17	-17
2	3	6HJ S 12	980		11	-11	32	12	3NT S 10	630		17	-17
8	36	6HJ S 12	980		11	-11	39	5	3NT N 10	630		17	-17
13	31	6HJ S 12	980		11	-11	2	3	4SP N 10	620		10	-10
15	29	6HJ S 12	980		11	-11	15	29	4HJ N 10	620		10	-10
18	26	6HJ S 12	980		11	-11	27	17	4HJ N 10	620		10	-10
20	24	6HJ S 12	980		11	-11	38	6	4HJ N 10	620		10	-10
27	17	6HJ S 12	980		11	-11	18	26	3NT N 9	600		3	-3
32	12	4SP D V 7	500		3	-3	20	24	3NT N 9	600		3	-3
4	1	3NT S 12	490		0	0	28	16	3NT S 9	600		3	-3
37	7	3NT N 12	490		0	0	37	7	3HJ N 10	170		-1	1
11	33	4HJ S 12	480		-5	5	11	33	2HJ N 9	140		-4	4
19	25	4HJ S 12	480		-5	5	21	23	2HJ N 9	140		-4	4
28	16	4HJ S 12	480		-5	5	35	9	2NT S 8	120		-7	7
40	22	3NT S 11	460		-9	9	14	30	2KL S 8	90		-9	9
10	34	6HJ N 11		50	-14	14	4	1	4HJ N 9		100	-14	14
14	30	6HJ S 11		50	-14	14	8	36	4HJ N 9		100	-14	14
21	23	6NT N 11		50	-14	14	10	34	3NT N 8		100	-14	14
35	9	6HJ S 11		50	-14	14	19	25	3HJ N 8		100	-14	14
39	5	6NT D S 11		100	-19	19	40	22	3NT N 7		200	-19	19