

BRIDGE

i Norge



Nr 4/5
September 1996

BRIDGE I NORGE
BYGDØY ALLE 73 B
N-0268 OSLO

Telefon: 22 43 02 14
Telefax: 22 43 42 99



Gründer og
Sverre Frich (1975)

Postgiro: 0808.23.75970
Bankgiro: 1609.04.81545

Ansvarlig utgiver og redaktør:
I redaksjonen:



Tommy H.S. Sandmark
Reinert Amundsen
Sverre Frich
Knut Kjærnsrud
Gaute Kolsberg
Peter Marstrander
Jan Mikkelsen
Tore Mortensen
Leif-Erik Stabell
Knut With

Abonnementspris:

320,- for 8 nr i året i Norge
kr 350,- i Skandinavia
380,- i Europa
400,- utenfor Europa

Annonsepriser:



1/1 side: 2500,-
1/2 side: 1500,-
1/3 side: 1200,-
1/4 side: 1000,-

Norske turneringsannonser får 40% rabatt hvis sponsor IKKE er nevnt!

INNHOLDSFORTEGNELSE

| | |
|--|----------------|
| Leder: Norge best i Europa! (Tommy Sandmark) | 1 |
| Norge vant Junior-EM (Boye Brogeland) | 2 |
| Månedens Nøtt 4 (Knut With) | 14 |
| Månedens Nøtt 5 (Knut With) | 14 |
| Løsning Månedens Nøtt 2 (Knut With) | 15 |
| Løsning Sommernøtter (Knut With) | 16 |
| Nordisk Mesterskap 1996 (Boye Brogeland) | 21 |
| Reaksjoner på valg-kuppet i Ulvik | 26 |
| Duellen (Reinert Amundsen) | 22 |
| Resultatservice | Midtside 1 & 4 |
| Hendene i Duellen 4 | Midtside 2 & 3 |
| Teknisk spalte: Invitasjonsmeldinger II (William B. Herseth) | 43 |
| Afrikabrev (Leif-Erik Stabell) | 47 |
| Arendalsturneringen 1996 (Paul Bang) | 53 |
| Postkassen | 59 |
| Ekspertklubben (Peter Marstrander) | 33 |

Innsender/annonsefrist for neste nr: 17/9-96

Neste nummer (6-1996) kommer ut 30/10-96



BRIDGE ⁱ Norge

Norge best i Europa!

Våre juniorer har gjort det igjen! Et meget sterkt lag bestående av Boye Brogeland, Øyvind Saur, Thomas Charlsen, Espen Erichsen, Bjørn Morten Mathisen og Christer Kristoffersen, med Espen Kvam som NPC og Sten Bjertnes som Coach, vant i slutten av juli Europamesterskapet for juniorer. Vi kan bare gratulere våre stjernemessige rekrutter, som for tredje gang vant EM. Det første vant vi i 1980 i Tel Aviv, og det andre i 1990 i Neumünster.

Våre seniorer har aldri greid å hale noe EM i havn - der har vi kun 2 sølvmedaljer å skilte med (1938 og 1969, begge ganger på hjemmebane i Oslo). Men den rekruttering Norge tydeligvis har, har gitt Norge et godt ry i utlandet for å ha et av de beste juniorprogrammer i verden. Sett på denne bakgrunn er det helt uforståelig at Norge ikke også stilte lag i skoleklassen i Cardiff. Vi ble tross alt sølvmedaljører i denne klassen i Papendal 1994, og dette er vel den beste måten å høste internasjonal rutine på for våre yngste spillere. Thomas Charlsen, en av våre nybakte Europamestre spilte på skolelaget i 1994. Hadde vi ikke råd? Hadde vi ikke juniorer som var "gode nok"? Eller syntes NBF rett og slett at våre yngste landslagsrekrutter ikke trengte trening? Som sagt, dette er like uforståelig som det er ubegrunnet fra NBFs side.

Har NBF lært av tidligere suksessfaderer på PR-fronten? En gammel, god regel sier at det gjelder å smi mens jernet er varmt. NBF burde ha tatt bilder av laget på forhånd, og sendt ut en pressemelding med bilde til alle landets største aviser, for på denne måten å forsøke å skape litt blest omkring vår idrett, noe som vil komme rekrutteringen til gode i tiden fremover. Men - kjenner vi lusa på gangen, er det nok ikke skjedd noe som helst på denne fronten denne gangen heller! En mangler dessverre såvel innsikt, kapasitet som fremsyn i NBF. Det er styret som dessverre må ta på seg denne kritikken.

Dette er også et dobbeltnummer, en dyd av nødvendighet da jeg er kommet noe i bakleksa i år. Det går ut to nøtter i dette nummer, mens Ekspertklubben vil bli beskåret med én omgang, slik at det bare er 5 av 7 omganger som vil bli tellende.

Vår kuppvalg-debatt holder frem som den stevner. Aldri i BINs 21-årige historie har vi mottatt så mange meningsytringer i en enkeltsak. Og det er nok ikke slutt med dette. Jeg kan bare anbefale NBFs valgkomité å merke seg debatten, og handle deretter.

Tommy Sandmark

Våre juniorer har igjen vært i utlandet og hentet hjem ære og heder til Norge. Det dreier seg om juniorlandslaget, som presterte det kunststykke å vinne Europamesterskapet for Juniorer i Cardiff, Wales på en helt suverene måte. De ledet mesteparten av tiden, og vant meget fortjent. EM-laget for junior besto av seks spillere og to ledere. Spillerne var Boye Brogeland, Thomas Charlsen, Espen Erichsen, Christer Kristoffersen, Bjørn Morten Mathisen og Øyvind Saur. Espen Kvam var NPC og Sten Bjertnes fungerte som Coach. Dette er tredje gang Norge vinner junior-EM. Første gang var i Tel Aviv i 1980, og andre gang i Neumünster 1990. Boye Brogeland, nybakt Europamester har skrevet for BIN:

Norsk gull i junior-EM!



Ved Boye Brogeland

Fotos: Arne Hofstad, Adresseavisen



Det har vært vanlig for juniorlandslagene med en skikkelig oppkjøring forut for store mesterskap. Denne gangen ble dette gjort på spillestedet i Cardiff i Wales. Alle spillerne og Sten reiste til Cardiff fem dager før spillingen startet. Vi kom frem til Cardiff på søndag kveld etter flytur fra Fornebu til Heathrow og derfra med tog, buss og taxi. Innkvarteringen var enkeltrom på et studentkompleks, og boforholdene er det beste jeg har opplevd i junior-sammenheng.

Vi så alle fram til å få trent litt før alvoret startet, for ingen av spillerne hadde vært spesielt aktive ved kortbordet de siste ukene. Det var planlagt førtiåtte spill om dagen, og medbrakt meldetrening kom i tillegg, men været innbød ikke til bridge-spilling! Det var strålende sol og svært varmt fra første dag. Lösningen ble å flytte kortbordet ut, slik at man kunne kombinere spilling og soling. Denne kombinasjonen var ikke perfekt, da noen fikk problemer med konsentrasjonen og andre odela sin sarte hud. Vi fikk imidlertid lukket vekk en del feil i rett tid, men for noen ble det kostbart. Etter at vi gikk over til å spille tiøres kurs for å høyne kvaliteten,

tapte makker og jeg åttehundre kroner hver til Christer og Bjørn Morten!

Patrick Jourdain, president i BBL (British Bridge League), la alt til rette for at vi skulle trives mens vi var i Cardiff. Dette innebar blant annet at det ble arrangert treningskamp mot et bortimot walisisk landslag. Vi dro i land en komfortabel seier med nesten sytti IMPs margin. Denne testen ga oss selvtillit, og ambisjonene ble ikke lavere. Vi snakket en del om hva målsettingen for mesterskapet var. Topp tre og kvalifisering til VM i Canada var selvfølgelig hovedmålet, men alle hadde et godt håp om å stå øverst på seierspallen ved turneringens slutt.

Men først skulle vi spille tjuetvåne kamper å tju spill. Og det var andre lag enn Norge som siktet høyt. Bulletinen hadde Danmark som favoritt foran Norge og Polen. Outsidere til EM-tittelen var Israel, Italia, Storbritannia og Sverige. Vi visste også at Russland kunne bli farlige på bakgrunn av seieren i Pepsi-Cola Cup i Nederland i januar.

Etter dager med mye bridge, innsatsfull

fotball, stekende sol, høy luftfuktighet, røde kropper og litervis av svette, hadde endelig tiden kommet. Vi var klar til å starte det femtende EM for junior. En litt lang åpringsseremoni var allerede glemt da startskuddet gikk klokka ni om kvelden, 19/7 1996.

Hellas var første motstander, og et land vi burde ta tjuetvåne mot. Øyvind og jeg spilte i åpent rom, mens Thomas og Espen jobbet i lukket. Kampen bød på fire spill i slemsonen. Jeg vet ikke om det bare er en myte, men norske juniorlag har vært kjent for å ha problemer med slemspill. Noen klar forbedring kunne heller ikke tolkes ut av denne kampen da slemstatistikken endte 2-2. Her er imidlertid ett av de som gikk Norges vei:

| | | | |
|---------------|--|-------------|--|
| | ♠ 8 3 | | |
| | ♥ D 6 5 | | |
| | ♦ D 8 5 3 2 | | |
| | ♣ 6 5 2 | | |
| ♠ E D 7 | | ♠ K 10 9 6 | |
| ♥ E kn 10 8 2 | $\begin{matrix} \text{N} \\ \text{V} \end{matrix}$ | ♥ K 9 7 4 3 | |
| ♦ K kn 10 9 | $\begin{matrix} \text{S} \\ \text{O} \end{matrix}$ | ♦ 4 | |
| ♣ kn | | ♣ E D 4 | |
| | ♠ kn 5 4 2 | | |
| | ♥ - | | |
| | ♦ E 7 6 | | |
| | ♣ K 10 9 8 7 3 | | |

Thomas og Espen meldte 6 hjerter av vest via Stenbergs 2 NT. Utspillet var spar åtte.

Espen regnet med at dette var fra kortfarge. Han spilte derfor pent hjerter til esset og fanget opp trumfdamen tredje; 1430 til Norge. På vårt bord var innledningen 1 hjerter - 4 ruter. Jeg gled innpå med 5 kløver, og vest avsluttet meldingsforløpet med 5 hjerter.

Dette spillet samt gjennomgående bedre bridgespilling enn grekerne gjorde at vi innkasserte 25-5 seier.

Portugal sto for tur søndag morgen. Dette laget hadde vi møtt i Pepsi-Cola Cup tidligere på året. Da spilte de ganske bra, og vi regnet med at det kunne bli en vanskelig kamp. Frykten var imidlertid ubegrunnet. Etter en god kamp av Christer og Bjørn Morten i åpent og Thomas og Espen i lukket rom, ble det 22-8 seier. En aktuell vurdering av Bjørn Morten hjalp godt til. Han satt med:

| | |
|-----------|--|
| ♠ E K D 2 | |
| ♥ K 8 6 5 | |
| ♦ E 4 | |
| ♣ K D 2 | |



og makker sleminviterte i ruter over hans

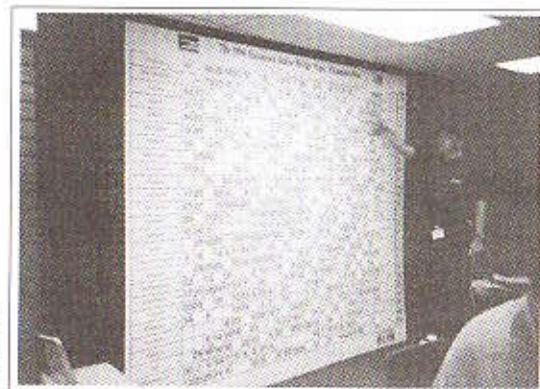

En tent og helstolt norsk coach, Sten Bjertnes foran en resultatavtale som var meget flatterende for Norges del.

2NT-åpning. Det ble riktig å slå av da sekseren hang på ruterkongen dobbel i kutt, og sitsen var annerledes. Hva gjør du med følgende kort i andrehånd gunstig sone og presisjons kløveråpning foran deg:

♠ -
♥ D kn 8 7 6 5 4 3 2
♦ kn 3
♣ E 4



«Lokomotivet» Thomas syntes det var akkurat passelig med 6 hjerter. Dette spranget kostet 500 og var minusspill da utgang var tvilsom andre veien. I bulletinen kunne man lese at juniorene hadde tatt i bruk alle trinn utenom 7-trinnet for å gi en god beskrivelse av fordelingshender!

Nederland er et stadig lag som Øyvind og jeg har hatt gode erfaringer med. Det var veldig gøy denne gangen også, selv om det bare holdt til 16-14 seier. Oltmans-

brødrene, som hadde blitt hentet inn på det nederlandske laget bare en dag før avreisen til Cardiff, reddet nederlenderne da de spilte meget bra mot Christer og Bjørn Morten i lukket rom.

Beware of Greeks bearing gifts...

"Greske gaver" ble et kjent og kjært begrep i løpet av turneringen. Den første som slo til rammet Nederland:

♠ E 10 3
♥ kn 3
♦ 9 5
♣ kn 10 9 7 3 2

♠ kn 9 6
♥ E D 9 8 7
♦ kn 8 2
♣ D 4

♠ 7 5
♥ K 10 4 2
♦ K 7 3
♣ E 8 6 5

♠ K D 8 4 2
♥ 6 5
♦ E D 10 6 4
♣ K

Av en eller annen grunn valgte jeg å serve spår ni (norske) mot 4 spår av syd.



Det eneste juniorlandslaget som stilte med et jentepar, var Belgia, som møtte Norge i aller siste runde. Her spiller de mot Stjørdals-paret i lukket rom. Fra v.: Violane Cortvrint, Bjørn Morten Mathisen, Veronique Driessens og Christer Kristoffersen. Norge vant 25-4.

Spillefører vant med esset, spilte ruter til damen, ruter ess og trumfet en ruter med spår ti. Nå hadde han ti stikk, men fant ut at han burde bruke finessen som var foræret i utspillet. Spår åtte tapte til knekten og en bet!

Søndag kveld var det ramakamp mot Tyskland. Øyvind og jeg spilte tett i åpent rom, men Thomas og Espen var ikke helt på høyden. Ved aktiv bruk av den norske stilen med mye hopp og sprett klarte vi likevel å dra i land 19-11 seier.

Her er et av spillene vi gjorde maksimalt ut av ved begge bord:

♠ E K 9 7 4
♥ 10 7 6
♦ kn
♣ D 8 6 4

♠ 5
♥ E kn 5 4
♦ 10 8 7 5 3
♣ 7 5 3

♠ kn 2
♥ K D 8 3
♦ E K D 9
♣ K kn 9

♠ D 10 8 6 3
♥ 9 2
♦ 6 4 2
♣ E 10 2

Lukket rom:

| Vest Espen | Nord | Ost Thomas | Syd |
|---------------|------|---------------|------|
| pass | 2 sp | dobl | pass |
| pass | pass | dobl | 4 sp |
| 5 hj | pass | pass | pass |

Åpent rom:

| Vest | Nord Øyvind | Ost | Syd Boye |
|------|----------------|------|-------------|
| pass | 4 sp | dobl | 2 sp |
| pass | pass | | pass |

Espen brøt Larry Cohens lov om totalt antall stikk ved å melde 5 hjerter. Da han valgte rett i kløver før elleve stikk, var det imidlertid ingen som brydde seg om lovbruddet. Espen ble i tillegg nominert for turneringens beste melding på denne hånden. I åpent rom fikk vi spille fire spår doblt. Den kontrakten gikk en bet da jeg dro kløver til tieren, 350 i positiv differanse og åtte IMPs til Norge.

Etter to dager så resultatlisten slik ut:

1. Polen 88 VP
2. Norge 82 VP
3. Sverige 75 VP
-
6. Russland 73 VP
8. Danmark 68 VP

Dag tre så på papiret ut til å være tøff. Det begynte uansett flott i morgenkampen. Med Øyvind og meg i åpent og Christer og Bjørn Morten i lukket rom ble Ungarn slått 23-7. Et spill vi var godt fornøyd med var dette:

♠ 5 2
♥ E kn 4 3
♦ 10 2
♣ K D 7 4 2

♠ E kn 10 3
♥ 6
♦ D 8 7 3
♣ kn 10 6 3

♠ 8 7 6
♥ D 10 9 7 5
♦ K 6 4
♣ 9 8

♠ K D 9 4
♥ K 8 2
♦ E kn 9 5
♣ E 5

Kontrakten var 3NT av Syd ved begge bord. Jeg spilte ut kløver tre (4. høyeste), som spillefører vant med esset og fortsettelsen var tre nye kløverrunder. Øyvind la forst styrke i hjerter og så den minste

sparen (norsk fordeling). Spillefører kastet en spar og en ruter. Jeg skiftet nå til spar knekt. Syd kan ennå vinne kontrakten ved å spille hjerter til esset, ta kløverstikket med hjerteravkast og sende ruter ti rundt.

Han spilte imidlertid hjerter til knekten og damen. Spar gjennom fra Øyvind sikret en bet. Christer fikk hjem 3NT i lukket rom.

Ettermiddagskampen var mot et velspillende lag fra Israel. Med Christer og Bjørn Morten i åpent rom og Thomas og Espen i lukket gikk vi på vårt første og faktisk største tap i turneringen, 9-21. Men vi var innstilt på å reise oss igjen mot Russland på kvelden.

Russland var formlaget i turneringen. De hadde slått Polen 25-4 og Italia 21-9 tidligere på dagen. Vi klarte likevel å slå dem så klart som 22-8. Dette skyldtes god spilling av Thomas og Espen og flaks for Øyvind og meg.

I ett spill stoppet vi i 3 kløver der seks var spillbart. På grunn av svært skjev sits var det bare mulig å få ti stikk. Russerne var i 6 kløver dobbelt på det andre bordet med 800 ut. Det ga fjorten heldige og herlige IMPs til «the good guys».

På en annen giv åpnet jeg med 1NT på

♠ 8 7
♥ 6 2
♦ E K kn 10 5 3
♣ K D 10



Det ble heller ikke feil da vi kom i en 22-poengs utgang hvor alt satt fint.

Danmark scoret stort denne dagen og overtok ledelsen. Vi henger godt med,

men det er tett:

| | |
|-------------------|--------|
| 1. Danmark | 138 VP |
| 2. Norge | 136 VP |
| 3. Israel | 134 VP |
| 4. Russland | 127 VP |

I morgenkampen mandag slo vi et ujevnt jugoslavisk lag 25-2. Øyvind og jeg spilte i åpent rom og Christer og Bjørn Morten i lukket. Til denne kampen hadde vi fått selskap av lagkapteinen og hans bedre halvdel, Hege. Resten av den norske kolonien var en ferierende Vidar Smith og journalistene Arne Hofstad og Jon Sveindal.

Neste motstander var også lett match. Spania ble knust 25-0 med Christer og Bjørn Morten i åpent og Thomas og Espen i lukket rom.

I toppkampen mot Danmark i dagens siste kamp ble Øyvind og jeg satt i åpent rom mot Freddi Brøndum - Jacob Ron. Thomas og Espen skulle spille mot brodrepert Lars og Morten Lund Madsen.

Øyvind og jeg kom godt i gang i første spill og fikk etter pent forsvar to bet i 1NT hvor motparten hadde 23 honnorpoeng. Et par spill senere brente danskene en iskald sjuer som Thomas og Espen meldte ved det andre bordet. Halvveis ut i kampen fikk vi inn 470 i 3 ruter dobbelt. Da så det lyst ut. Danskene kom imidlertid inn i kampen igjen etter at jeg hadde noen dårlige varianter. Den verste skjedde på tredje siste spill. Da hadde jeg fått utlevert:

♠ kn
♥ K 7 5 4 3 2
♦ K 3
♣ 10 7 6 5



Vi satt i ugunstig sone, og det ble åpnet med 1 kløver til høyre for meg. På grunn av soneforholdene valgte jeg å passe. Så meldte motparten 2 kløver (omvendt minor-høyning) og 2 hjerter som viste singel eller renons.

Nå tenkte jeg tiden var inne for å vinne en brillancy prize så jeg klemte til med 4 hjerter! Den ble prompte dobbelt, og resultatet ble minus 1100 mot 460 inn hos Thomas og Espen. Da vi vurderte listen vår etter denne spennende kampen, kunne vi telle om lag 40 IMP inn, men enda flere ut. Med dårlig liste hos Thomas og Espen kunne vi gå på en skikkelig smell. Heldigvis hadde de mange gode resultater. Ett spill ga likevel dobbel smerte. Thomas og Espen hadde betalt ut 800 der vi hadde 470 inn. Dermed tapte vi et spill som normalt gir IMP inn. Kampresultatet ble 54-64 til Danmark, eller 13-17 VP.

Selv om det ble nederlag mot Danmark, så sammenlagtlisten bedre ut enn tidligere:

| | |
|-------------------|--------|
| 1. Danmark | 199 VP |
| 1. Norge | 199 VP |
| 3. Israel | 194 VP |
| 5. Russland | 175 VP |

Tirsdag morgen fikk vi vår andre rama-kamp i mesterskapet. Øyvind og jeg skulle spille i åpent, og Christer og Bjørn Morten fikk prøve seg i lukket rama. Vi motte Finland som lå på nedre halvdel av resultatlisten. De var imidlertid med godt mot etter at de hadde spionert på oss i kampen mot Danmark. Det var enkelt å møte Norge mente de. Det var bare å doble nordmennene på ethvert nivå og innkassere beten. Denne strategien fikk de prøvd allerede i spill 1 da Øyvind åp-

net med 3 spar i førstehånd. Etter to passet dobbelt finnen med jekk rundt. Øyvind var inne for å gå 800 i bet, men motspillet svikket, og resultatet ble 300. Resten av kampen la vi maksimalt press på finnene og fikk godt betalt: 23-7 seier.

Et svakt plassert østerriksk lag var fienden i neste kamp. Men vi hadde dårlige minner fra Papendal to år tilbake så undervurdering kom ikke på tale. Christer og Bjørn Morten i åpent rom og Thomas og Espen i lukket tok seg av denne oppgaven, og vant 22-8.

Kveldskampen mot Polen kan oppsummeres i to ord, publisert i bulletinen av Jon Sveindal: **"Saur Power!"** Hele laget var glimrende i denne kampen, men Øyvind var i en egen klasse. Espen plasserte Øyvind og meg i åpent og Thomas og Espen i lukket rom. Vi kom bra ut og gjorde alt rett på småspillene. I spill sju fikk Øyvind i Øst muligheten til å praktisere noe av det vi liker best: Underspilling av ess.

♠ K kn
♥ E K kn 10 6
♦ D 7
♣ kn 9 7 2

♠ 9 5 4
♥ 8 5 3
♦ K kn 9 8 6 3
♣ K

♠ 10 6 3 2
♥ 7
♦ E 10 5 4
♣ E 8 5 4

♠ E D 8 7
♥ D 9 4 2
♦ 2
♣ D 10 6 3

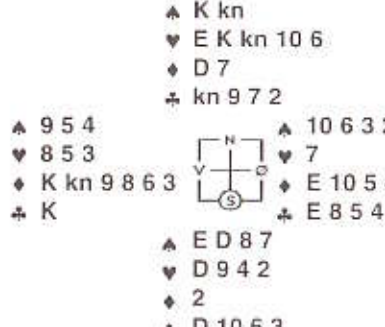

Polen var i 4 hjerter etter at vi hadde meldt og støttet ruter. Øyvind valgte å spille ut en liten kløver (kløver ess gjør imidlertid samme nytte), og det ble ikke feil. En liten ruter tilbake fra meg oppfattet han som ønske om mer kløver, og

beten var sikret.

Noen spill senere åpnet Øyvind med 2NT på 18 HP. På den måten holdt han motparten utenfor meldingsforløpet. Thomas og Espen var på samme spillet i fire spar med 11 stikk. I spill 17 snullet Øyvind hjem 3NT som Øst på denne givnen:

♠ E 10 5 3
 ♥ 9 8
 ♦ kn 7 6 2
 ♣ 8 7 2
 ♠ K D
 ♥ D 10 6 5 4 3
 ♦ 3
 ♣ D 9 6 5
 ♠ 9 8 6 2
 ♥ kn
 ♦ E K D 10 9 8
 ♣ E kn
 ♠ kn 7 4
 ♥ E K 7 2
 ♦ 5 4
 ♣ K 10 4 3

Øyvind fikk liten kløver ut. Han trakk spar til kongen og esset og fikk mer kløver på seg. Han valgte nå å spille spar til dammen og ruter fra bordet. Da Nord fulgte på med en svensk toer, satset Øyvind på at dette var et ærlig kast. Det var derfor

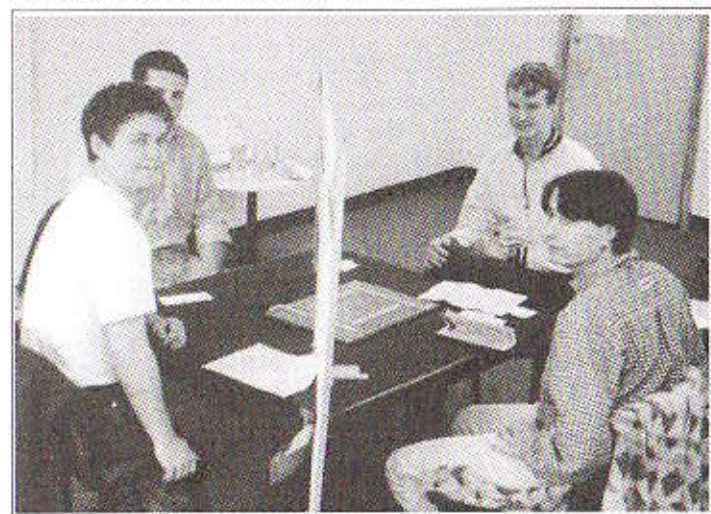

Fra kampen mellom Norge og Italia, som Norge dro hjem 23-7. Fra v.: Thomas "Lokomotivet" Charlsen, Mallardi, Espen Erichsen og Albamonte.

med oddsen å kutte på lieren, og en i utgangspunktet umulig utgang var hjemme. Da kampen var ferdig, ristet polakene oppgitt på hodet. De var overkjørt, og seieren ble så klar som 25-3.

Etter tretten runder var resultatlisten svært hyggelig lesestoff:

1. Norge 269 VP
2. Danmark 261 VP
3. Israel 241 VP
4. Polen 234,5 VP
5. Russland 232,5 VP

Onsdag var det kun to kamper på programmet. Vi fikk problemer i den første mot et ganske heldig irsk lag. 15 VP var i underkant av forventet. I denne runden spilte Øyvind og jeg i åpent rom og Thomas og Espen i lukket.

Mot et svakt plassert sveitsisk lag om kvelden erstattet NPC Espen og Thomas med Christer og Bjørn Morten i lukket rom. Etter fin innsats av alle vant vi 25-3. Stillingen etter kamp 15 var denne:

1. Norge 309 VP
2. Danmark 300 VP
3. Russland 282,5 VP
4. Israel 272 VP
5. Sverige 261 VP

Torsdag var også en rolig dag med bare to kamper. Litauen var en spennende motstander på ettermiddagen. De hadde ett par, Sarkanass-Stankus, som gjorde det svært godt på Butler-beregningen. Laget var også inne blant de ti beste. Øyvind og jeg følte vi fikk god kontroll på det presumptivt beste paret i åpent rom. Men da Thomas og Espen ikke var helt fornøyd med listen sin, holdt det bare til 16-14 seier.

Mot Tyrkia om kvelden hadde vi samme lagoppstilling som mot Litauen. Begge par gjorde nå jobben sin utmerket, og vi vant komfortabelt 25-5. Det var flere fine spill i denne matchen. I det første finner vi Espen Erichsen i førersetet:

♠ E D 6 3
 ♥ E 10 7 4
 ♦ K kn 10 7
 ♣ 6
 ♠ 10 8 7
 ♥ 2
 ♦ 9 8 6 5 2
 ♣ kn 7 5 3
 ♠ -
 ♥ kn 9 8 3
 ♦ E D 4 3
 ♣ E D 10 8 4
 ♠ K kn 9 5 4 2
 ♥ K D 6 5
 ♦ -
 ♣ K 9 2

| Vest | Nord Thomas | Ost | Syd Espen |
|------|----------------|------|--------------|
| pass | 2 NT | pass | 1 sp |
| pass | 4 hj | pass | 4 ru |
| pass | 5 sp | pass | 4 NT |
| pass | pass | pass | 6 sp |

Åpent rom:

| Vest Boye | Nord | Ost Øyvind | Syd |
|--------------|------|---------------|------|
| pass | 3 NT | 4 kl | 1 sp |
| 7 kl | dobl | pass | 5 ru |
| pass | | | pass |

I åpent rom lovet 3 NT kortfarge i kløver og sparstotte. 5 ruter viste renons. Forhåndsstampen i 7 kløver ble sluttkontrakten med sløyfe på. Tyrkerne fikk med seg fem bet og 1100 poeng. I lukket rom meldte Thomas og Espen seg frem til 6 spar via Stenberg. 4 ruter fra Espen var renonsvisende og 4 NT Roman Key Card Blackwood.

Spilleføringen var kanskje vel så interessant. Utspillet var en «enkel» hjerter to, og denne lukket det singleton av. Espen vant stikket på hånden, trakk tre runder trumf og spilte kløver fra bordet. Øst gikk opp med esset og spilte lurt en liten ruter. Espen trumfet, stjal kløvertaperen, gikk tilbake på hånden med ruter-roff og tok sine svarte vinnere.

♠ -
 ♥ E 10
 ♦ K kn
 ♣ -
 ♠ -
 ♥ -
 ♦ 9 8 6
 ♣ kn
 ♠ -
 ♥ kn 9 3
 ♦ E
 ♣ -
 ♠ kn
 ♥ K 6 5
 ♦ -
 ♣ -

Når Espen nå tok for sin siste spar, var Øst skvist sonder og sammen, og kunne ikke holde både ruteresset og 3-korts hjerter, og slemmen var dermed hjemme.

På denne given mot Tyrkia - beskrevet i bulletinen av Jon Sveindal - dro jeg i land en etter min mening litt billig pris for **mesterskapets beste motspill**:

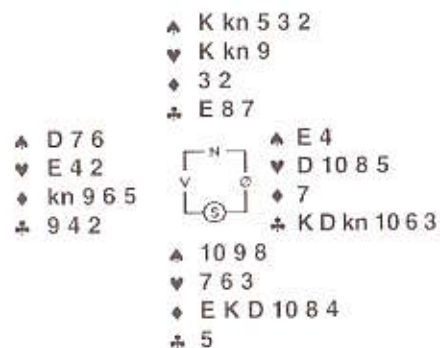

Syd åpnet i 3 ruter, og Øyvind balanserte med en doubling i fjerde hånd med pass rundt. Jeg valgte å spille ut hjerter 2. Med den aktuelle sisen var dette svært heldig. Spillefører la hjerter 9 i stikk 1. Øyvind vant på tieren og skiftet til kløver konge. Nå tok Syd tre runder trumf fra toppen og fortsatte med spar 10 rundt til Øyvinds ess. Mer kløver fra Øyvind ble stjålet av spilleføreren, men så gjorde han en fatal feil. I stedet for å spille videre på sparen, puttet han meg inn på ruter knekt. Tyrkeren klarte ikke å gjennomskue hjerter 4 fra meg, og vi var kjappe til å innkassere en meget svett bet.

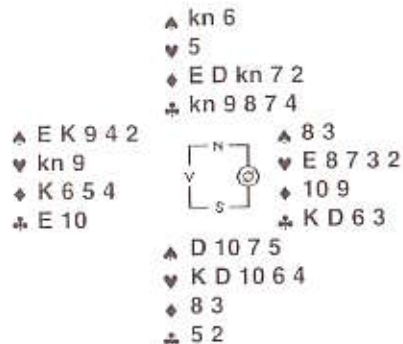

Jeg var nesten mer fornøyd med motspillet på denne hånden. Etter spar-åpning fra meg i tredje hånd hoppet Nord inn med 2NT (begge minor). Sluttkontrakten ble 3 ruter med sløyfe, spilt av Nord.

Øyvind spilte ut ruter ti som gikk rundt til damen. Stikk to var hjerter til esset, liten og knekten. Øyvind skiftet nå fint til spar. Jeg cashet sparhonnørene og spilte så spar 2. Spillefører kastet en kløver, og Øyvind trumfet. Makker stolte på spartoeren min og spilte kløver tre til esset. Så fulgte kløver ti til knekt og dame og flere kløver til trumf hos blindemann og overtrumf med kongen. Da gjenstod det bare å sette tyrkeren inn på en ruter, og Øyvind tok den fjerde beten med kløver konge.

Da over to tredjedeler av turneringen var spilt, hadde vi opparbeidet oss en solid ledelse. Det var tett mellom de tre neste lagene, og alle disse var potensielle utfordrere til gullet. Kjekke svensker hadde nå dessverre mistet muligheten for VM i Canada. Etter en katastrofal dag fikk de bare med seg 10 VP. Resultatlisten så nå slik ut:

| | |
|-------------------|----------|
| 1. Norge | 348 VP |
| 2. Danmark | 330 VP |
| 3. Israel | 322 VP |
| ----- | |
| 4. Russland | 321,5 VP |
| 5. Sverige | 271 VP |

Storbritannia var nok det laget som skuffet mest i EM. Med to verdensmestere fra Bali-95 hadde de helt klart ambisjoner om å være med i toppen. Etter en forferdelig start på turneringen klarte de aldri å hente seg inn igjen. Vi var likevel redd for at de kunne skjerpe seg mot oss. De spilte da også anstendig, men vi var bedre og slo dem 21-9. I slaget mot bri-

tene spilte Øyvind og jeg i åpent rom og Christer og Bjørn Morten i lukket.

Vi hadde samme line-up mot Island i fredagens andre kamp. Det var mange store spill, og islendingene scoret bra på sin aggressive og harde stil. Utfallet av kampen ble 14-16 tap. Her skal du få se et sjeldent fordelingsuhyre som Christer og Bjørn Morten temmet fint:

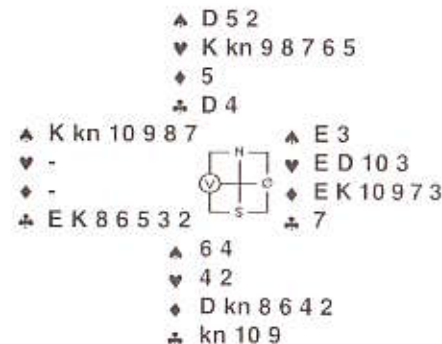

Christer valgte å åpne med 1 spar i Vest. Dermed klarte de å fastsette spar som trumf på et relativt lavt nivå og stoppet kontrollert i 6 spar.

Islendingen i åpent rom valgte å starte meldingene med 1 kløver. Øyvind kløv nå inn med 3 hjerter som ble passet rundt til Vest. Vedkommende hoppet til 4 spar og da Øst gikk mot slem, var det ingen som visste hva som var trumf. Etter en form for «store frie» 5 NT buklandet de i 6 kløver med tolv stikk.

Frankrike var fredagens siste oppgave. De hadde nesten det samme laget som vant skolelagklassen (under tjuer år) i EM i Papendal-94. De var nok litt for ferske til å hevde seg helt i toppen for juniorene og endte rundt middels.

I en kamp med mange flate spill vant vi

20-10. Øyvind og jeg spilte i åpent rom og Thomas og Espen i lukket. De farligste lagene nærmet seg noe i løpet av dagen, og fem runder før slutt så det slik ut:

| | |
|-------------------|--------|
| 1. Norge | 403 VP |
| 2. Danmark | 388 VP |
| 3. Israel | 388 VP |
| ----- | |
| 4. Russland | 380 VP |

Tsjekia var blant de svakestelagene i mesterskapet, og normalt burde vi få godt over 20 VP mot dem. Christer og Bjørn Morten hadde imidlertid et par dumme spill. Da Øyvind og jeg heller ikke var spesielt gode, endte kampen 60-60 (15-15).

Etter Tsjekia-kampen var danskene bare 5 VP bak. EM-tittelen var i ferd med å glippe, så det var nødvendig å skjerpe seg maksimalt.

Vi skulle møte et Sverige uten press på seg, og nettopp Sverige kan være vanskelige motstandere.

Vi valgte å kjøre Thomas og Espen mot Fredrik Bjørnlund og Anders Eriksson. Øyvind og jeg spilte mot Tomas Børgesson og Martin de Knijff i åpent rom. Og hvilken kamp det ble!

I åpent rom var det helt vilt fra første spill. Dobblingene haglet, og det ene resultatet merkeligere enn det andre ble notert ned. Øyvind og jeg folte vi holdt lekestue med svenskene, men dette straffet seg da vi ble litt overmodige mot slutten. Thomas og Espen gjorde heldigvis sine saker bra. Da røyken hadde lagt seg, sto vi oppreist med 75-46 seier: 21-9 VP.

Fra Sverige-kampen kan du få prøve deg på et spill som dreier seg om fargebehandling:

♠ E 10 4
 ♥ 9 8
 ♦ E D 10 9 8 4 3
 ♣ E

♠ 6 5
 ♥ K kn 10 5
 ♦ K 7 6
 ♣ kn 7 6 5

♠ K kn 9 7
 ♥ 6 4 2
 ♦ kn 5
 ♣ D 9 8 2

♠ D 8 3 2
 ♥ E D 7 3
 ♦ 2
 ♣ K 10 4 3

Begge Syd-spillerne kom i 3 NT med kløver ut. Svensken gikk bet da han spilte ruter ess og ruter 10. Espen klarte derimot kontrakten siden han spilte ruter ess og ruter dame. Men begge spilleførere spilte like mye mot oddsene! Etter kløver i utspill har man bare spar ess som inntak til å hente ruterfargen. Man må derfor spille på størst mulig sjanse til å få seks ruterstikk som er alt man trenger for hjemgang. Dette gjøres ved å spille hjertes til esset og ruter til damen. Denne varianten er bedre enn ruter til tieren, fordi man også får med seg ruterknekten singel i Øst.

Med samme oppstilling som mot Sverige slo vi Romania 22-8 om kvelden. De to siste kampene hadde på nytt gitt oss pusterom til de nærmeste lagene. Alt kunne imidlertid skje, og spesielt spennende var oppgjøret om den andre og tredje plassen til VM i Canada. To runder før slutt så det slik ut:

| | |
|-------------------|----------|
| 1. Norge | 461 VP |
| 2. Russland | 446,5 VP |
| 3. Danmark | 442 VP |
| 4. Israel | 437 VP |

Det var spennende å spille ramakamp i den nest siste matchen mot Italia. Italia

lå på niende plass før møtet med oss og er alltid farlige. Øyvind og jeg fikk litt problemer mot italienerne i åpent rom. Derfor gjorde det ekstra godt at Thomas og Espen spilte stort i lukket rom. Vi vant faktisk så klart som 23-7.

Mot Belgia i siste match måtte vi dumme oss ut noe fryktelig for å miste gullet. Belgierne var i tillegg svake og endte på 22. plass. Etter noen få spill i åpent rom visste Øyvind og jeg at vi var mestere. Vi smadret belgierne fullstendig, og med god hjelp fra Christer og Bjørn Morten vant vi 25-1.

Sluttresultatet Junior-EM 1996:

| | |
|------------------------------------|-----------------|
| 1. og Jr-Europamestre 1996: | |
| Norge | 509 VP |
| 2. Russland | 482,5 VP |
| 3. Danmark | 480 VP |
| 4. Israel | 461 VP |
| 5. Nederland | 441 VP |
| 6. Sverige | 435 VP |
| 7. Island | 433 VP |
| 8. Ungarn | 432 VP |
| 9. Polen | 410,5 VP |
| 10. Italia | 403 VP |
| 11. Litauen | 402 VP |
| 12. Tyrkia | 392 VP |
| 13. Tyskland | 389 VP |
| 14. Storbritannia | 379 VP |
| 15. Frankrike | 378 VP |
| 16. Østerrike | 377 VP |
| 17. Irland | 375 VP |
| 18. Finland | 371,5 VP |
| 19. Romania | 349 VP |
| 20. Portugal | 301,5 VP |
| 21. Tsjekkia | 290,5 VP |
| 22. Belgia | 273 VP |
| 23. Spania | 245 VP |
| 24. Jugoslavia | 241 VP |
| 25. Hellas | 168 VP |
| 26. Sveits | 159 VP |

Resultatlisten for skoleklassen som spilte fra tirsdag til søndag, ble som følger (Norge deltok ikke av en eller annen merkelig grunn. (Red's anm.)):

| | |
|------------------------|----------|
| 1. Tyskland | 255 VP |
| 2. Israel | 229 VP |
| 3. Storbritannia | 224 VP |
| 4. Sverige | 221 VP |
| 5. Danmark | 220 VP |
| 6. Østerrike | 206 VP |
| 7. Italia | 203 VP |
| 8. Frankrike | 202 VP |
| 9. Nederland | 195 VP |
| Polen | 195 VP |
| 11. Jugoslavia | 177 VP |
| 12. Russland | 139,5 VP |
| 13. Irland | 125 VP |
| 14. Hellas | 87,5 VP |

Vi vant altså med klar margin til slutt. Over tjuufem VP til neste lag er utklassings-sifre. Det som gjorde et slikt resultat mulig var at vi hadde tre gode par som alle dro sin del av lasset. Dette viser også Butleren hvor Øyvind og jeg ble nummer tre med 390 IMP, Thomas og Espen fikk 330 med det beste gjennomsnittet av alle, mens Christer og Bjørn Morten endte på 140 +. (Butleren ble forøvrig vunnet av

Lund Madsen-Lund Madsen, Danmark med 410 IMP foran israelerne Amit-Zack med omtrent 400.) Fra begynnelsen av turneringen spilte alle parene like mye. På den måten ble ingen «kalde», og vi sparte på verdifulle krefter som det var bruk for mot slutten. I den avgjørende fasen av mesterskapet ble strategien annerledes. Øyvind og jeg spilte mest, mens Christer og Bjørn Morten var mindre aktive enn tidligere. Stemningen blant spillerne var imidlertid flott hele tiden. Og ved neste korsvei kan spillefordelingen gjerne bli helt annerledes.

En annen viktig årsak til EM-seieren tror jeg var treningssamlingen forut for turneringen. Da lærte vi plassen å kjenne, løste opp i rustne bridgekropper, tettet system-uklarheter og ble et sammensveiset lag. Alt dette var faktorer som trakk i riktig retning. God strategi fra lagledelsen, altså.

Ellers kan det forsikres om at banketten forløp uten de tradisjonelle katastrofene. Dermed kan vi alle se frem til et topp VM i Toronto, Canada, august-97, et VM der Norge bør ha riktig gode sjanser til gull.



Best i Europa for tredje gang. Stående fra v.: Sten Bjertnes (Coach), Boye Broge-land, Espen Kvam (NPC), Christer Kristoffersen, Bjørn Morten Mathisen og Espen Erichsen. Foran: Øyvind Saur og Thomas "Loko" Charlsen.



MÅNEDENS NØTT

ved
Knut With



Dette er et dobbeltnummer på grunn av ekstraordinære omstendigheter, men BINS lesere og spesielt notteknekkere skal ikke lide noen nød på grunn av dette. Derfor bringer vi i dette nummer to nøtter, nr. 4 og nr. 5, som vil bli rullet opp i BIN nr. 7 1996. Dermed vil det bli samme antall nøtter som vi pleier å ha.

NØTT NR. 4

♠ -
♥ 6 3
♦ E K 10 9 7 5 4
♣ D 6 5 2

♠ 7 5
♥ E D 9 7 2
♦ D
♣ E K 8 7 3

| Vest | Nord | Øst | Syd |
|------|------|------|------|
| | | | 1 hj |
| 1 sp | 2 ru | 2 sp | 3 kl |
| 4 sp | 6 kl | pass | pass |
| x | pass | pass | pass |

Vest starter med spar ess som du trumfer på bordet. Du fortsetter med kløver fem til esset, og både Vest og Øst følger farge. *Nå kan du få lov til å fortelle om ditt videre spilleopplegg.*

NØTT NR. 5

♠ K 6 4
♥ 7 4 3 2
♦ 10 6
♣ E 5 3 2

♠ E kn 8 7 5 2
♥ E K 5
♦ E K D
♣ 4

Du sitter på Syds plass og skal forsøke å spille hjem 6 spar. Motparten har ikke meldt noe annet enn pass. Vest spiller ut ruter 9, og Øst følger farge.

Alle løsninger sendes til BIN, Bygdøy Allé 73 B, 0268 OSLO, senest 15. oktober 1996

LØSNING NØTT NR. 2

♠ K 10 9
♥ E 9 8 6
♦ D 7
♣ E D 6 5

♠ E 8 3 2
♥ 4 3 2
♦ E 9
♣ 9 7 4 2

♠ 4
♥ K 7 5
♦ 8 6 3 2
♣ K kn 10 8 3

♠ D kn 7 6 5
♥ D kn 10
♦ K kn 10 5 4
♣ -

Uten andre meldinger enn pass fra motparten har Syd til slutt havnet i 4 spar. Vest spiller ut kløver 4. *Hvorledes vil du spille for å sikre deg 10 stikk med spar som trumf?*

For å lette oversikten har vi satt inn en mulig fordeling hos motparten.

Som så ofte ellers gjelder det å tenke seg om for du legger på i første stikk. Prov kløver 5, og la Øst beholde stikket mens du saker hjerter 10. La oss anta at Øst spiller ruter til makkers ess. Vest fortsetter best med hjerter, og du går opp med esset. På kløver ess kaster du din siste hjerter. Du går los på sparfargen, og hvis trumfen ikke sitter verre enn 4-1 og ruterne 4-2, er spillet hjemme.

Hva oppnådde du ved å bruke kløver 5 i første stikk? Jo, motparten måtte spille spar eller ruter, slik at du fikk tempo til å godspille disse farger.

Forsøk om du kan vinne kontrakten om du bruker kløver ess eller dame i første stikk, hvis fordelingen er som gjengitt.

Du er selvfølgelig forberedt på beste motspill hele veien og går inn for en naturlig kortføring uten å ha sett motpartens kort.

10 poeng på Årsbarometeret for å legge en lav kløver hos Nord og en hjerter hos Syd i første stikk. 5 poeng for alle andre løsninger.

Følgende 14 notteknekkere fant frem til beste svar:

Tore Bergesen, Øystese
Sverre A. Eriksen, Morkved
Jon Kornrud, Sylling
Per O. Langland, Ler
Rune Langset, Tverlandet
Helge Leonhardsen, Lillehammer
Helge Myhre, Ski
Jørgen Rokne, Voss
Stein Statle, Mortsund
Per F. Strommen, Trondheim
Helge Svendsen, Haugesund
Morten Søreide, Forde
Robin Tande, Sola
Sverre Waaler, Sperrebotn

Etter loddtrekning går premien til

Jørgen Rokne, 5701 Voss.

Vi gratulerer premievinneren og de øvrige tretten med gode løsninger.

LØSNINGER SOMMERNØTTER 1996

Per Fredrik Strommen, Trondheim, vinner av Sommerkonkurransen

Det er mulig at sommernøttene har vært i vanskeligste laget for våre trofaste og dyktige lesere. Flere dekkende forklaringer for å kunne gi 10 poeng på en oppgave. For første gang i Notteklubbens historie slapp vi loddtrekning for å finne frem til de 5 sammenlagtvinnerne. Her er de 10 beste denne gang:

- | | |
|---------------------------------------|---------------------------------------|
| 1. Per Fredrik Strommen, Tr.h. ... 48 | 6. Arne Jansson, Stockholm 42 |
| 2. Helge Svendsen, Haugesund 47 | 7. Jon Kornrud, Sylling 38 |
| 3. elge Leonhardsen, Lilleh. 46 | Arne Larssen, Oslo 38 |
| 4. Per Seldal, Jorpeland 45 | 9. Odd Haugland, Sandefjord 37 |
| 5. Bent Billing Hansen, Oslo 43 | 10. Rune Langset, Tverlandet 35 |

De øvrige ligger tett mellom 34 og 32 poeng.

Vi gratulerer premievinnerne med gode løsninger.

ÅRSBAROMETERET

På årsbarometeret har vi denne rekkefølge for de 10 beste av 46 registrerte noteknekkere etter 7 netter:

1. Per Fredrik Strømmen, Tr.heim ... 68
2. Helge Svendsen, Haugesund 67
3. Helge Leonhardsen, Lilleh..... 66
4. Per Seldal, Jorpeland 55
5. Helge Myhre, Ski 54
6. Bent Billing Hansen, Oslo 53
Jon Kornrud, Sylling 53
8. Arne Jansson, Stockholm 52
9. Rune Langset, Tverlandet 50
10. Olav Nergård, Levanger 49

Så skal vi til slutt ta for oss løsningene til hver enkelt av de 5 oppgavene:

SOMMERNØTT NR. 1

♠ 8 4 3
♥ 8 6 4
♦ E kn 6 3
♣ K 7 2

♠ E K D kn 7 5
♥ K
♦ 7 4
♣ E 5 4 3

| Vest | Nord | Øst | Syd |
|------|------|------|------|
| | | | 1 sp |
| pass | 1 NT | pass | 3 sp |
| pass | 4 sp | pass | pass |
| pass | | | |

Vest spiller ut hjerter 5. Øst stikker opp med esset og fortsetter med hjerter.

Du stjeler hjerteren i annet stikk, og ser at kontrakten er opplagt med:

- a) Sparsits 2-2. Da har du dekning for din fjerde kløver.
- b) Kløversits 3-3. Da har du heller ingen problemer.
- c) Skjev sits både i spar og i kløver. Da kan du vinne hvis den spiller som er kort i kløver, også er kort i spar.

Først tar vi for spar ess. Så skjenker vi et kløverstikk til motparten. Det er poenget!

Det kommer f.eks. hjerter tilbake. Vi stjeler og tar en omgang trumf til. Hvis begge følger er saken klar. Da kan den fjerde kløver trumfes på bordet. Her viser imidlertid Vest renons på annet sparspill. Vi fortsetter nå med konge og ess i kløver.

Når det viser seg at Øst har fire kløver, kan vi stjele vår fjerde med bordets siste trumf.

Flere av løserne har slurvet noe med kløverbehandlingen. Ess og konge i kløver, fulgt av en kløver til, kan åpne muligheten for et stjelestikk hos makker med fargen 4-2. Noen har trumfet to ganger, og så spilt liten kløver. Da kan den som kommer inn fjerne bordets siste spar.

10 poeng for å gå på kløverne med en gang. 9 poeng for å spille ruter til knekten eller liten ruter første gang, og risikere å bli for kort i trumf hvis den som har fire kløver sitter med fire spar. 5 poeng for alle andre løsninger.

Etter loddtrekning går premien til Jon Kornrud, Sylling.

SOMMERNØTT NR. 2

♠ K 10 9 7 2
♥ 6
♦ 7 6 4 2
♣ 7 5 4

♠ E D 8 5 4
♥ K 8
♦ E 9
♣ E D 10 9

| Vest | Nord | Øst | Syd |
|------|------|------|------|
| | | | 1 sp |
| 2 hj | 2 sp | pass | 4 sp |
| pass | pass | pass | |

Ruter dame i utspill fra Vest. Øst legger återen.

Etter utspiller er Øst markert med ruter konge.

Du lasjerer første gang for å holde Øst ute med tanke på et gjennomspill i kløver. Neste ruter tar du med esset.

Før vi går videre skal vi for oversiktens skyld gjengi motpartens fordeling:

♠ kn
♥ E D kn 5 4
♦ D kn 10 5
♣ K kn 8

♠ 6 3
♥ 10 9 7 3 2
♦ K 8 3
♣ 6 3 2

Du fortsetter med spar til kongen. Fallerknekten, som her, er spillet praktisk talt opplagt. Du stjeler en ruter med spar ess. Så inn på spar 10 for å stjele bordets siste ruter med spar dame.

Du går inn på bordet med din siste trumf, og har følgende sluttposisjon:

♠ 7 2
♥ 6
♦ -
♣ 7 5 4

♠ -
♥ E D kn
♦ -
♣ K kn 8

♠ -
♥ 10 9 7
♦ -
♣ 6 3 2

♠ -
♥ K 8
♦ -
♣ E D 10 9

Du spiller en kløver og kniper med nieren. Vest er innspilt? Ikke alle løserne har fått øye på denne spillemåte som forutsetter spar knekt singel hos motparten.

Men, hvordan går det hvis spar knekt ikke sitter singel. Da får vi til det samme sluttspillet hvis Vest har tre ruter. Det vil vise seg når den tredje ruter stjeles. Kommer da ikke kongen hos Øst er saken klar.

Men hvis det viser seg at Vest har fire ruter? Da blir det verre. Eneste sjanse er vel nå å stjele den fjerde ruter, og så spille kløver dame.

Noen av løserne har tatt dobbellfinessen i kløver etter å ha funnet ut at spar knekt ikke sitter singel, og at Vest har fire ruter.

Hvilken spillemåte vi skal velge når det viser seg at Vest har fire ruter og spar knekt satt annen, en en smaksak. Øst kan jo ha kløver konge, selv om Vest har vært inne og meldt i faresonen.

Vi ser bort fra trumffordeling 3-0. Det oppstår da så mange varianter at det vil være ugjørlig å komme inn på dem alle.

10 poeng for fasitsvar. 9 poeng for å spille på at Vest må ha hjerter ess eller kløver konge. Vest kan jo ha meldt på:

♠ kn
 ♥ D kn 10 9 7 5
 ♦ D kn 10
 ♣ K kn 8

Med en annen fordeling og styrke hos Vest, kan kløver konge sitte hos Øst. 8 poeng for å spille på eliminasjon og 3 ruter hos Vest, uansett om sparknekten faller eller ikke på første sparspill.

Etter loddtrekning går premien til Rune Langset, Tverlandet.

SOMMERNØTT NR. 3

♠ kn 10 9 3
 ♥ 8 5
 ♦ 7 3
 ♣ E K D kn 5

♠ K D 5
 ♥ E K D 6 3 2
 ♦ D kn 9
 ♣ 3

| Vest | Nord | Øst | Syd |
|------|------|------|------|
| pass | 4 sp | pass | 1 sp |
| pass | | | pass |

Du sitter på Østs plass og skal forsøke å bete 4 spar. Vest har spilt ut hjerter knekt.

Hvorledes legger du an motspillet?

Du tar over med hjerter dame og fortsetter med kløver 3. Sparknekten dekkes med damen, og Syds ess tar sticket. Syd kan nå ha luktet luntet og fortsetter med Ess-Konge og en tredje ruter for å kvitte seg med bordets siste hjerter. Da må du fortsatt være våken og legge ruter damen under esset. Ruter knekten legger du under kongen. Hvis Vest er på bølgelengde med makker når Syd spiller sin siste ruter, går han opp med ruter 10.

Hvis Syd fortsetter med spar etter forgjeves forsøk på å få inn Øst, må Øst under spille sine hjerterhonnører og håpe på at makker har hjerter 10. Han kommer da inn og gir deg et stjelestikk i kløver. Hvis Øst unnlater å dekke sparknekten med damen, men legger rolig spar 5, er det selvsagt en mulighet for at spilleren ikke tør ta sparknipingen. Går Syd opp med spar ess, er du sikret to stikk i fargen uansett fortsettelsen.

10 poeng for ovenstående svar, 9 poeng for riktig innledning uten å nevne at ruter dame og knekt må avblokeres hvis Syd trekker ruter ess og konge. Spillet kan jo ikke vinnes hvis Syd har ruter E K 10, 8 poeng for å legger liten spar hos Øst på knekten, og håpe på at Syd går opp med esset.

Etter loddtrekning går premien til Odd Haugland, Sandefjord.

SOMMERNØTT NR. 4

♠ kn 10 9
 ♥ E K 10
 ♦ E 10 2
 ♣ E 10 9 6

♠ D
 ♥ D 6 5 4
 ♦ D 6 5 4
 ♣ 8 7 5 4

♠ K 2
 ♥ kn 9 8
 ♦ kn 9 8
 ♣ K D kn 3 2

♠ E 8 7 6 5 4 3
 ♥ 7 3 2
 ♦ K 7 3
 ♣ -

Kontrakten er 6 spar hos Syd. **Kan Syd vinne kontrakten?** Vest spiller ut kløver 8.

Syd vinner slik: Utspillet dekkes av kløver 9, knekt og trumf. Trumf ess og nok en trumf. Øst er inne. Han kan returnere

A) hjerter 8 til damen og kongen.

Fra Nord spar knekt, og ruter til kongen. Så trumf inntil følgende situasjon:

♠ -
 ♥ 6 5
 ♦ D 6
 ♣ 7

♠ -
 ♥ kn 9
 ♦ -
 ♣ K D 3

♠ 8
 ♥ 7 3
 ♦ 7 3
 ♣ -

Syd spiller ruter og Øst er skvist.

B) Øst returnerer ruter 8, Vest damen og Nord esset.

Deretter spar knekt, kløver-stjeling, alle trumf og hjerter konge. Sluttposisjon:

♠ -
 ♥ E
 ♦ 2
 ♣ E 10

♠ -
 ♥ D 6
 ♦ 6 5
 ♣ -

♠ -
 ♥ -
 ♦ kn 9
 ♣ K D

♠ -
 ♥ 7 3
 ♦ K 7
 ♣ -

Hjerter ess, og Øst er skvist.

C) Øst returnerer kløver konge. Syd kaster ruter og esset tar sticket.

Deretter spar knekt, ruter konge og trumf til følgende sluttposisjon:

♠ -
 ♥ E K
 ♦ E
 ♣ 10 6

♠ -
 ♥ D 6 5
 ♦ -
 ♣ 7 5

♠ -
 ♥ kn 9 8
 ♦ -
 ♣ D 3

♠ 8
 ♥ 7 3 2
 ♦ 7
 ♣ -

Syd spiller ruter. Legger Vest hjerter må Øst kaste en kløver for å gardere hjerterfargen. Nå kan kløver 10 godspilles. Legger Vest kløver, spilles kløver 10 fra Nord, og kløver 6 godspilles.

10 poeng for å spille hjem 6 spar med full beskrivelse av de 3 mulige returter fra Øst i fjerde stikk. 8 poeng for ikke å ha gitt helt utførlige svar for alle 3 returter.

Etter loddtrekning går premien til Arne Jansson, Stockholm.

SOMMERNØTT NR. 5

♠ K 9 7 4
 ♥ -
 ♦ E K 6 5 4 3
 ♣ 7 6 2

♠ E D kn 10 3
 ♥ E kn 4 2
 ♦ 9 8 7
 ♣ K

| Vest | Nord | Øst | Syd |
|------|------|------|------|
| 2 hj | 1 ru | 1 hj | 1 sp |
| 5 hj | 2 sp | pass | 4 sp |
| pass | 5 sp | pass | 6 sp |
| | pass | pass | |

Vest spiller ut hjerter 9.

Syd legger liten ruter fra bordet, og stikker Østs dame med esset. På spar ess kaster Vest hjerter 8. Syd kan ikke trumfe ut nå, fordi ruter 9 blokkerer. Syd fortsetter da med kløver kongé som Østs ess tar. Øst fortsetter best med spar som går til bordet. En kløver trumfes med spar dame. Ruter til esset. Bordets siste kløver til spar knekt. Spar 10 til kongen på bordet, og spar 9 tar ut Østs siste trumf.

Syd kvitter seg med sin blokkerende ruter 9. Bordets ruter tar resten. Ruterfargen må sitte 2-2 for at spillet skal kunne vinnes. Det er vel mest sannsynlig at Øst har både hjerter kongé og kløver ess.

10 poeng for fasitsvar, 5 poeng for alle øvrige løsninger.

Etter loddtrekning går premien til Olav Nergård, Levanger.



▲ -
♥ D 6
♦ 6 5
♣ -

▲ -
♥ -
♦ kn 9
♣ K D

"Finesse..."

Tenk lurt! Tenk Kurs!

Har du lyst til å bli bridge-lærer?

- ♠ Vi har opplegget som passer for deg! Transparentgrunnlag for 3 forskjellige kurs + kurshefter.
- ♥ Kurs for begynnere. Litt øvet (viderekomne) og i utspill, motspill og spill. Elevene lærer **BIN Standard!**
- ♦ 10 ukers kurs, 2,5 timer pr. uke.
- ♣ Engasjerende, morsomt og godt opplegg!

Sentrum Bridgeskole

Tlf.: 22 43 02 14



Brukbar innsats i Nordisk Mesterskap

Av Boye Brogeland

Foto: Ib Lundby



Danmark var vertskap for det tjuefemte nordiske mesterskap. Turneringen ble arrangert på Hotell Fåborg Fjord på Fyn 22-27 juni 1996. Innkvarteringen var fin, og en hyggelig stab la alt til rette for at vi skulle trives best mulig.

Norge stilte med lag i begge klasser. På det åpne laget spilte Boye Brogeland - Erik Sælensminde sammen med Sam Inge og Sven Olav Høyland. I dameklassen stilte vi med Anne-Lill Hellemann - Gunn Helness og Anna Malinowski - Grethe Teksum. Ivar Uggerud var NPC for det åpne laget, mens Per Bryde Sundseth styrte damene.

Utgangspunktet for det åpne laget var litt spesiell siden det var lagt opp til bortimot amerikansk uttaking om den siste ledige OL-plassen. Dette bidro kanskje til at stemningen i laget ikke var så bra som den burde være. Også andre lag som Danmark og Sverige brukte nordisk mesterskap som en kvalifiseringsturne-

ring til OL. Det var bare Island av favorittene som brukte sitt antatt sterkeste lag i åpen klasse.

Det var lagt opp til et hardt program i nordisk mesterskap. Det skulle spilles dobbel serie med seks lag i begge klasser. Dette innebar opp til åttifire (28x3) spill per dag. De norske spillerne mestret imidlertid denne påkjenningen bra.

Ingen av de norske lagene fikk noen stor start på turneringen. Damelaget scoret 17 VP mot Island og 15 VP mot Finland, mens det åpne laget fikk 10 og 23 VP mot de samme motstanderne. Her er et spill mot finnene hvor det ble rett med en hasardiøs balansering:



Sverige vant Nordisk Mesterskap i åpen klasse.



Sverige vant også Nordisk Mesterskap i dameklassen.

♠ E 9 7
♥ kn 8 7
♦ K 5 2
♣ E 10 5 2

♠ kn 8 3
♥ E 3
♦ E D kn 9 6 3
♣ K 9

♠ D 6 5 2
♥ D 10 6 5 2
♦ 8 4
♣ D 8

♠ K 10 4
♥ K 9 4
♦ 10 7
♣ kn 7 6 4 3

| Vest | Nord Erik | Øst | Syd Boye |
|--------------------|-----------|------|-------------------|
| 1 ru ^{*)} | pass | 1 hj | pass |
| 2 ru | pass | pass | 3 kl [†] |
| pass | pass | pass | |

*): Presisjonsruter

Utspillet var hjerter ess og mer hjerter til tieren og kongen. Før å få opp en eliminasjon, startet jeg på ruter. Vest vant med esset og fortsatte med damen. Etter ruterkongen spilte jeg kløver ess og mer kløver, og vest var inne. Han kunne fri seg i ruter, men i neste stikk ble makkeren satt inn på hjerter dame. Øst gjorde det beste ut av situasjonen da han vridde spar dame. Jeg gjettet imidlertid rett og ordnet hjemgangen.

Dag to av mesterskapet ga bedre resultater for Norge. Damene tok 19, 13 og 25 VP mot henholdsvis Danmark, Sverige og Færøyene. Mot samme land ble uttellingen 20, 14 og 25 VP for det åpne laget. I runde fem mot Færøyene hadde vi det gøy i dette spillet:

♠ E 9 7 5
♥ 8
♦ K D kn 10 3
♣ E 8 6

♠ kn 10 6
♥ E 10 9 6 5 4
♦ -
♣ D 10 9 4

♠ K 2
♥ kn 2
♦ E 7 6 5 4 2
♣ K 7 5

♠ D 8 4 3
♥ K D 7 3
♦ 9 8
♣ kn 3 2



Boye og Erik skal også ut og spille OL til høsten!

| Vest Boye | Nord | Øst Erik | Syd |
|-------------------|------|----------|------|
| | 1 ru | pass | 1 hj |
| pass | 1 sp | pass | 2 sp |
| 3 kl [†] | 3 ru | pass | 4 sp |
| x ^{†)} | pass | pass | pass |

*): Ber om unaturlig utspill

Ruterutspill kunne være rett mot 4 spar, og sitsen virket ikke helt gunstig for motparten. Derfor doblet jeg kontrakten. Makker startet med ruter ess og mer ruter til stjeling. Da vi ennå hadde to stikk hver å bidra med, ble det 800 i rett kolonne.

Etter åtte kamper var det jevnt i begge klasser. Sverige så lenge ut til å være suverene i dameklassen, men gikk på et 25-5 tap mot Finland i åttende runde. Dette gjorde at avstanden minket. Norge var bare 10 IMPs bak med to kamper igjen. Det var mulig å avgjøre alt selv siden nest siste kampen var innbyrdes oppgjør mot svenskene. Det åpne laget var også inne i en bra periode. Vi lå på andre plass 8,5 IMPs bak Sverige og 2 IMPs foran Island på tredje. 18-12 seier mot Island i returmotet bidro til den fine posisjonen. I Island-matchen ble det nok en gang suksess å melde 3 kløver:

♠ K D
♥ K 10 3
♦ E K kn 3
♣ kn 8 5 2

♠ 4
♥ kn 7 4
♦ 10 8 7 6 5 2
♣ E D 4

♠ E 9 8 7 2
♥ E D 5 2
♦ D 9
♣ 9 6

♠ kn 10 6 5 3
♥ 9 8 6
♦ 4
♣ K 10 7 3

| Vest | Nord Erik | Øst | Syd Boye |
|------|--------------------|--------------------|-------------------|
| pass | 1 NT ^{†)} | 1 sp ^{†)} | pass |
| 2 ru | pass | pass | pass |
| pass | pass | 3 ru | 3 kl [†] |
| pass | pass | | pass |

*): Presisjon. **): 15-17

Erik spilte ut to ganger ruter og skiftet til kløver. Baldursson i vest satset på kongen dobbel i hjerter hos Erik og gikk en bet. Aggressive og harde meldinger var dermed på ny vinnende bridge.

Den nest siste kampen mot Sverige ble dessverre en nedtur resultatmessig.



Norge henter bronsemedaljer under årets Nordiske Mesterskap. Fra v.: Sam Inge Hoyland, lagkaptein Ivar Uggerud, Sven-Olai Hoyland, en dekket Sælensminde og Boye Brogeland.

Damelaget tapte 18-12, mens vi ble slått 19-11. Dermed var gullsjanse spolt. Det så imidlertid ganske lyst ut for det åpne laget ved halvtid. Da ledet vi med 15 IMPs. Etter de fjorten siste spillene hadde jeg og Erik ikke blitt mindre optimistiske.

Men Magnus Eriksson og Petter Fredin gjorde alt riktig mot Sam Inge og Sven Olai i lukket rom, og vi tapte halvbrunden med 37 IMPs. En interessant spilleoppgave dukket opp tidlig i første halvbrunde mot svenskene (dekk gjerne over Øst og Vest sine kort):

| | | |
|--------------|--|-------------|
| ♠ 10 8 7 3 | | |
| ♥ 10 6 | | |
| ♦ E K 7 3 2 | | |
| ♣ 9 8 | | |
| ♠ kn 4 2 | | ♠ 9 5 |
| ♥ kn 7 5 3 | | ♥ E K D 9 8 |
| ♦ kn 10 8 4 | | ♦ D 9 |
| ♣ 7 4 | | ♣ K D 10 3 |
| | | |
| ♠ E K D 6 | | |
| ♥ 4 2 | | |
| ♦ 6 5 | | |
| ♣ E kn 6 5 2 | | |



De norske damene tok nordisk sølv. Fra venstre: lagkaptein Per Bryde Sundseth, Anna Malinow-ski (skjult bak Finlands President Olli Manni), Grethe Teksum, Gunn Helness og Anne-Lill Hellemann

| Vest | Nord Erik | Øst | Syd Boye |
|------|-----------|------|----------|
| pass | pass | 1 hj | 1 sp |
| 3 hj | 3 sp | pass | 4 sp |
| pass | pass | pass | |

Utspillet var kløver 7 (norske) til Østs dame. På direkten tenker man at utspillet er en singleton. Ser man på meldingsforløpet, er det derimot overveiende sannsynlig at øst ikke har 5-5 i hjerter og kløver. Da ville han nok løftet makkers 3 hjerter selv om den var sperrebetont. Det er vel heller ikke trolig at vest har sjanset på et kløverutspill fra K 10 tredje eller fjerde. Altså kan vi konkludere med at øst sitter med K D 10 x i kløver. I tillegg ser vi at med spøren 4-1 er kontrakten død, og vi må derfor forutsette at øst har fordelingen 2-5-2-4 eller 3-5-1-4. Hva blir da beste spillemåte? Jo, kløverdamen må lasjeres for å holde forbindelsen åpen til å stjele god kløveren, og så hente den. I det aktuelle tilfellet tok svensken to hjerterstikk og fortsatte med liten kløver. Jeg kuttet på knekten, spilte tre runder trumf og stjal god kløveren. Ti stikk. Men kontrakten kunne vært betet. Ser du hvor-

dan? Med tre runder hjerter fra øst etter at han fikk for kløverdame er det ikke mulig både å godspille og hente kløveren.

En liten kuriositet til slutt. Hvordan spiller du denne fargen med en norsk kløver 8 i utspill fra en svensk toppspiller mot 3 NT:

♠ K 7 5 2



♠ E kn 9 6

Da motspilleren til høyre fulgte på med kløver 4, vant jeg med knekten og spilte kløver 6 mot bordet. Svensken til venstre la kløver 3, og blindemann tok stikket på kløver 7 fordi nestemann ikke hadde mer kløver!

Resultatlisten for de to klassene ble som følger:

Dameklassen:

1. Sverige 201 VP
2. Norge 187 VP
3. Danmark 164,5 VP
4. Finland 157 VP
5. Island 114 VP
6. Færøyene 62 VP

Åpen klasse:

1. Sverige 193,5 VP
2. Island 183 VP
3. Norge 180 VP
4. Finland 137,5 VP
5. Danmark 107 VP
6. Færøyene 82,5 VP

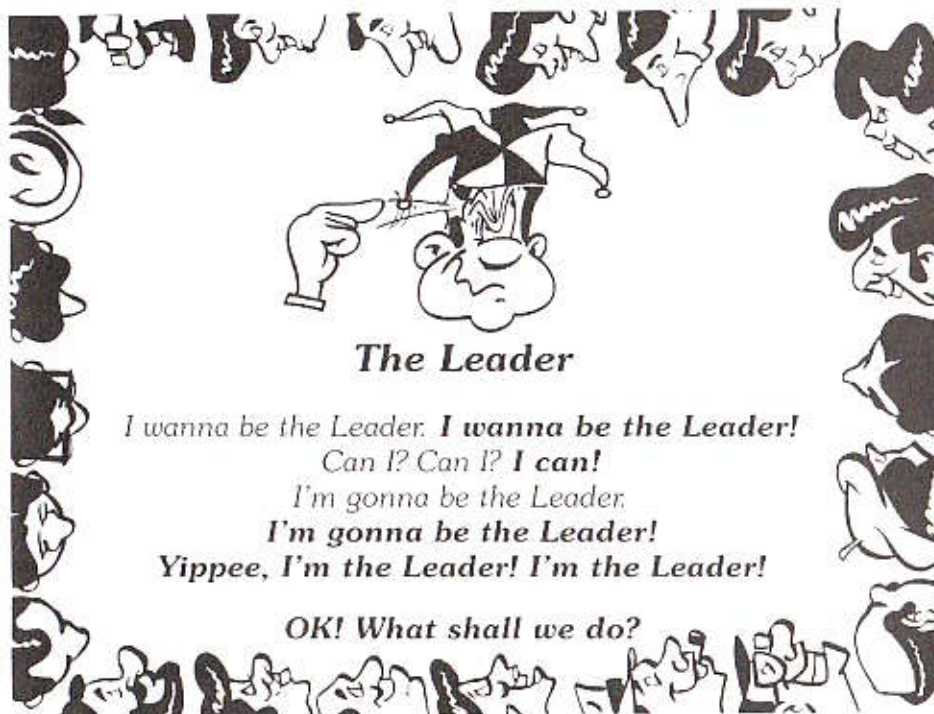



Bridge i Norge har mottatt en rekke reaksjoner på de artiklene som sto i BIN nr. 3 1996 omkring valgene i NBF. For å si det slik: endel av disse skriviene står på ingen måte tilbake for noe av det som har stått i BIN. Noen av dem som har reagert, har reagert meget sterkt, mens andre igjen har forsøkt å slinne stormen og få til et samarbeid i kompromissets ånd. Andre har igjen forsøkt å forsvare kuppmakerne, og hevder endatil at kuppet var demokratisk, mens valgkomiteens innstilling i realiteten var et kuppforsøk som ble avverget!!! Det er riktig nok slik her i livet at det er vinnerne som skriver historien etter en krig, men disse argumentene går jaggu over alle staurer og hamper. Vi har imidlertid stor tro på våre leseres intellekt, og regner med at forsvarernes argumentasjon faller på sin egen urimelighet. Vi har derfor ingen problemer med å trykke alle innleggene slik de er skrevet. Og - tro meg - dette er meget interessant lesestoff. Her kommer det vi har fått inn foreløpig:

MONSEIGNEUR!

Trodde en liten stund at du var på vei over i de seniles rekker, men siste BIN overbeviste meg om at disse ryktene var sterkt overdrevet. Ifølge ryktene hadde du til og med kunnet tenke deg å jobbe for NBF, men vi kan alle puste lettet ut - i år kommer vi opplagt til å få flere feider mellom BIN og NBF enn på mange år. For å være sikker på at det ikke blir tale om mer samarbeid i det nærmeste år har du elegant nok slaktet presidenten i forbundet allerede for han har rukket å gjøre noe! Genialt!

Etter å ha lest referater fra små og store turneringer i flere år, er det klart at alle lesere ventet på noe å sette tennene i. Og de har ikke ventet forgjeves. Hele 21 sider ble brukt på "skandalen i Ulvik" eller hva den nå blir kalt. Og innledningen er da også svært lovende: "...snikmordere i kappe og med skjulte våpen... bakholds-

angrep uten muligheter for noe forsvar... Vi setter oss godt til rette, og forventer oss 21 sider tett pakket spenning, intriger, ærekrenkelser og kanskje ett og annet håndgemeng!

Men hva skjer? Mellom linjene kan vi lese at det for første gang på aldri så lenge har kommet et benkeforslag på en forbundsprezident! Flott! BIN anno 1978 ville ha ofret atskillig spalteplass på en slik begivenhet, jeg kan se for meg overskrifter som

- ... slutt med forgubbing i forbundsstyret ...
- ... Endelig et snev av demokrati på forbundstinget ...
- ... NBF sure for at noen tør å tale dem imot ...

Men - i 1996 har pipen fått en helt annen låt. Plutselig er det uhørt at det er forbundstinget, og ikke som vanlig valg-

komiteen, som avgjør et presidentvalg! Og det er "uhørt" at ikke den offisielle kandidaten har fått sjansen til å "forberede seg" på en motkandidat!

Uten å gå inn på de personene som er omtalt, så håper og tror jeg at du kanskje har roet deg litt ned siden dette ble skrevet, og i alle fall har godtatt at de som foretok dette såkalte "kuppet" (etter hva jeg kan se) fulgte de oppsatte spilleregler. For øvrig er jeg heller ikke i tvil om at Christel ville ha blitt en utmerket president, og jeg kjenner ikke Jan godt nok til å kunne uttale meg om ham. Men han er nå en gang valgt på en demokratisk måte (mer demokratisk, vil jeg tro; enn de fleste presidenter før ham), og BIN burde vel i alle fall gi ham en sjanse for de halshugger ham? For etter å ha skummet gjennom de 21 sidene, var *det* det nærmeste jeg kunne komme "snikmord" og "bakholdsangrep".

Ikke misforstå - jeg er heller ikke tilhenger av at valgkomiteen holder tilbake opplysninger for tinget, og at enkelte styremedlemmer vet hva som er i gjære, mens andre har blitt holdt utenfor. Men enogtyve sider...? For ikke å snakke om det som kommer i numrene fremover!

På tide å sette en strek for denne "debatten", og konsentrere oss om bridge igjen.

Masse hilsener
Leif-Erik Stabell, Zimbabwe

BIN!

Jeg har i Norsk Bridge gitt uttrykk for mitt syn, og har egentlig ikke mye å tilføye. Jeg er dypt rystet over måten Jan Aasen har optrådt på, og over at presidenten sviaket så totalt. Det blir dype spor i orga-

nisasjonen etter det som har hendt. Det burde ikke være nødvendig med nye retningslinjer for valgene, under forutsetning av at de tillitsvalgte har nødvendig organisasjonserfaring og integritet. Men det ser ikke ut som om det kan tas som en selvfølge.

Jeg vil gjerne få komme tilbake med en grundigere argumentasjon når jeg har sett hvordan Jan Aasen & Co prøver å rettferdiggjøre sin handlemåte.

Tore Mortensen, Drammen

VALGENE PÅ NBF-TINGET 96.

Nå kan vi, medlemmene, ikke sove lenger!!!

Jeg forutsetter at innleggene i BIN nr. 3-96, til Tommy Sandsmark og Hans Jørgen Bakke i hovedsak er korrekte vedr. beskrivelsene av hvordan valgene på forbundstinget ble gjennomført. Jeg er ut fra dette også enig i deres vurderinger vedr. disse valgene.

Det er i tider som dette det er godt å ha en fri presse, uten BIN og de to nevnte herrene hadde denne saken kunnet utvikle seg til et problem for oss medlemmer av NBF. Alle bedrifter, lag/foreninger osv., er til for brukerne og ikke "institusjonen" i seg selv el. deres ledere.

Ingen demokratisk organisasjon kan utvikle seg med en ledelse som ikke har tillit blant medlemmene. Ingen organisasjon kan overleve med en slik ledelse.

Det er nok klart for de aller, aller fleste medlemmene av NBF at denne organisasjonen ikke lenger kan betjene medlemmene på en forsvarlig og god måte, slik det er formulert i vedtektenes §1. Det

er vel heller ikke mange av oss som vil være medlemmer av et forbund med en slik ledelse.

Etter å ha bladd litt i håndboken virker ikke denne saken som noe stort problem for medlemmene. Det er ikke nødvendig å melde seg ut og starte en ny organisasjon. Dette ville kun være et slag mot de ansatte i forbundet. De kan jo ingenting for det som hendte under valget.

Vedtektene og disiplinærvedtektene inneholder klare regler og sanksjonsmidler som gir medlemmene full kontroll med denne oppståtte situasjonen. I klare ord vil dette si å ekskludere presidenten og hans nærmeste medarbeidere, dersom de ikke fratrer og melder seg ut av NBF frivillig. Det er naturligvis både galt og nytteløst å diskutere saken med dem.

En naturlig fremgangsmåte er at kretsene, etter vedtøktenes § 15, forlanger at det blir avholdt ekstraordinært forbundsting med valg på nytt styre så raskt som mulig, og hvor personene som klart har forbrutt seg mot forbundets prinsipper og vedtekter blir ekskludert.

Hva skal til av "forbrytelser" mot NBF for at noen skal bli ekskludert, dersom ikke dette kuppet er grunn nok? Viser i denne forbindelse til noen relevante §§ i disiplinærvedtektene:

-§ 1 Virkeområde, gjelder alle medlemmer og organisasjonsledd tilsluttet NBF.

-§ 2 Forføyelsesbelagte handlinger:
c) opptre uredelig eller uhovisk.
d) gir usanne eller villedende opplysninger eller forklaringer.
g) eller på annen måte opptre slik at det kan skade bridgen og/el. NBF's anseelse.

-§ 3 Medvirkning, gjelder på samme måte som overtredelsen.

-§ 4 Forføyninger:

d) tap av rett til å ha valgte el. oppnevnte tillitsvern.

f) tap av medlemsskap og derav følgende rettigheter (eksklusjon).

Det er vel også trolig at valget strider mot noen lover i EBL og gjør det vanskelig, for ikke å si umulig for NBF å være medlem av denne organisasjonen så lenge vi ikke har ordnet opp i saken. Det er bare NBF selv som har vedtatt å være Norges høyeste organ for bridge i Norge og medlem av EBL og andre internasjonale organisasjoner. Både disse internasjonale organisasjoner, medlemmene og andre i Norge kan lett endre på dette forholdet. Blir ikke NBF endret vil nok andre overta plassen blant de internasjonale organisasjonene.

Det sier seg også selv at dersom den beskrivelsen av saken herrerne Sandsmark og Bakke har gitt ikke medfører riktighet skal disse personene ekskluderes. Dette gjelder naturligvis også meg og andre medlemmer som uten å kontrollere fakta henger ut presidenten og andre tillitsvalgte/medlemmer.

Inntil nytt styre er valgt må klubbene holde tilbake medlemsavgiften som skal gå til forbundet, dette er mulig etter vedtøktenes § 4. Medlemmer som benytter seg av denne anledning kan ikke delta i mesterskap arrangert av NBF el. kretser. Dersom det sittende styret ikke blir kastet, vil medlemsavgiften være en god startkapital for det nye forbundet og antakelig eksisterende administrasjon, som jeg regner med vil flytte med over i det nye forbundet. Arbeidsplassene og kontoret blir nok beholdt og det "gamle" NBF oppløst etter § 29 i vedtektene.

En enkel løsning på saken er naturligvis at den nye presidenten og styret innkaller til ekstraordinært forbundsting og går frivillig. De har flust med grunner de kan oppgi for en slik fremgangsmåte, den mest nærliggende bør antakelig være "personlige grunner".

Jeg håper dette kan være en støtte og håndrekning til både Tommy Sandsmark og Hans Jørgen Bakke. De har begge to gjort det de kan for bridgen i Norge i mange år, mens de fleste av oss andre medlemmer har sovnet. Vi skylder også alle (de få) andre som virkelig har bidratt til utviklingen av bridgen i Norge den støtte det vil være å få et demokratisk NBF, med demokratisk valgt styre, og som består av personer med tillit blant medlemmene.

I stedet for at vi (medlemmene) ser på den oppståtte situasjonen som et problem bør vi se på den som en mulighet til å utvikle bridgen og organisasjonen videre. Det er ikke alkoholen og røyken som er vårt hovedproblem nå med hensyn til å bli medlem av idrettsforbundet og andre viktige ting. Det er slovheten på "grasrota", useriositeten og usakligheten helt på toppen av organisasjonen som er hovedproblemet.

Da jeg regner med at nesten ingen i bridge-Norge vet hvem jeg er og kanskje derfor begynner å fantasere om at dette er en person som vil opp og fram, finner jeg det riktig å komme med noen beroligende opplysninger. Jeg har spilt bridge siden jeg var ung og har vært leder av Drangedal- og Skien BK, samt nestleder i Grenland krets noen år. Jeg er nå trygdet og kommer ikke til, av helsemessige grunner, å delta i noen form for styrer el. utvalg. Jeg føler nesten jeg har toyet strikken i lengste laget ved å skrive dette bre-

vet, jeg har nemlig legeforbud mot å delta i- el. diskutere idioti. Dette er derfor det første og siste utspillet fra meg i saken, men da kona jobber og ungene er blitt store og klarer seg selv, har jeg en god mulighet til å begynne å spille bridge igjen. Denne muligheten skal jeg ta vare på. Derfor gir jeg min fulle støtte til dem som står på barrikadene for bridge.

Konklusjonen blir derfor:

- Kretsformennene og/el. disiplinærkomiteen drofter saken. Det innkalles til ekstraordinært forbundsting hvor det velges nytt styre og de ansvarlige kuppemakerne ekskluderes.**
- Presidenten og de ansvarlige kuppemakerne fratrer sine verv og melder seg ut av NBF.**
- Dersom ikke andre ansvarlige organer el. personer påtaler de straffbare overtredelsene regner jeg med at jeg, ved dette brevet, har brakt saken inn for Disiplinærkomiteen.**

Bjørn Odden, Drangedal

OM NBF'S NYE STYRE OG OM HVORDAN DE BLE VALGT.

Som en av de mange med liten kunnskap om indre forhold i NBF's ledende kretser så kom kommentarene i BIN fra Tommy Sandsmark og Hans Jørgen Bakke som lyn fra klar himmel.

Ut fra språkbruk, m.v. kan en slutte at forargelsen er stor i hvert fall hos en grupping. Jeg har en liten bønn til aktuelle aktører i denne striden. Ikke bruk grovere skyts enn det som er nødvendig. Husk at vi ute i felten er avhengige av at også dette forbundsstyret skal funksjonere. Tiden og stedet for å evaluere den nyvalgte

leder og det nye styret og eventuelt sette tingene på plass, er forbundstinget i 1997. Inntil da håper jeg at begge parter av hensyn til Bridgeforbundets funksjonsevne tenker etter om ikke Christian Michelsens berømte henstilling til Bjørnstjerne Bjørnson "Nu gælder det at holde kæft!" ikke kan brukes også i NBF-striden.

Med nøytral hilsen
Per Nordland, Buvika

VALGENE PÅ FORBUNDSTINGET-96

Følgende innlegg bes inntatt i neste nummer av BIN, som en meningsytring etter Tommy Sandsmarks leder og reportasje i siste nummer:

Etter min mening.....

- * er det nettopp demokratiet som virker når Forbundstinget ikke slavisk følger innstillingen fra valgkomiteen.
- * er det viktig - og riktig - at det fortsatt blir lov til å fremme forslag på kandidater til styret på selve Forbundstinget.
- * skal man vise respekt for deltakerne på Forbundstinget og deres meninger, for de er tillitsvalgte og gjenspeiler bridgenorge.
- * bør styret best mulig representere hele bridgenorge.
- * er derfor ikke norsk bridge tjent med at styreflertallet inkludert president og visepresident kommer fra samme krets, uansett hvor praktisk man måtte finne det.
- * er norsk bridge heller ikke tjent med et styre som har for tette relasjoner til et begrenset miljø i Oslo.
- * har man på Forbundstinget 1996 avverget et kupp, ikke selv gjennomført noen form for kupp.

- * bør redaktoren, i sin frustrasjon over at valget ikke gikk som han hadde regissert og forutsatt, forsøke å holde diskusjonen på et saklig nivå.
- * bør Hans Jørgen Bakke utgi sine memoarer i bokform, ikke som debattinnlegg i BIN.
- * er norsk bridge mer tjent med at man ser fremover og tenker positivt enn at man ser bakover og tenker negativt.

Kaare Høy Müller, Nesttun.

BRIDGETINGET 1996. HVA SKJEDDE EGENTLIG, OG HVORFOR.

Årets Bridgeting ble dramatisk og har foranlediget til dels heftige og følelsesladde innlegg i Bridge i Norge. I seg selv er det slett ikke noen dramatik i at tinget ikke uten videre bifaller valgkomiteens kandidater til sentrale verv. Tvert imot er det et tegn på sunnhet og demokrati i en organisasjon når det er mulig å stille spørsmål ved det arbeidet valgkomiteen har lagt ned, - og til og med vinne frem med alternative kandidater gjennom demokratisk valg! Når så skjer er det rimelig at den tapende side er lite tilfreds med resultatet, men om man velger å publisere sin misnøye må man for all del tilstrebe å gjøre det i en verdig form og vise respekt for tingdelegatens vurderinger selv om flertallet har endt opp med en annen konklusjon enn ens egen. I ettertid kan det være av interesse å søke forståelse for hva som beveget tingdelegatene til å vrake valgkomiteens innstilling. Langt mer interessant enn å skrike opp om snikmord og kupp som i realiteten er å trekke tingdelegatens evner i tvil. Når mitt navn, og den krets jeg representerer, fremkommer i de artikler som er publisert etter årets Bridgeting finner jeg det rimelig at jeg får anledning til å beskrive

hvordan valgkomiteens innstilling ble mottatt ute i organisasjonen, bakgrunnen for at reaksjonene ble som de ble, og den form som ble valgt når Jan Aasen ble lansert som presidentkandidat.

For at man bedre skal kunne forstå reaksjonene på årets innstilling fra valgkomiteen må jeg gå noen år tilbake i tid. Sesongen 1991/92 hadde kretsstyret i Bergen kommet med en rekke innspill overfor styret i NBF, de fleste av disse var relatert til at geografiske forhold påvirker rammebetingelsene for kretsene. Vi var både skuffet og overrasket over måten våre innspill ble avvist på, og fremmet derfor noen av våre ideer for bridgetinget i 1992. Vi ble nok en gang skuffet. Styret hadde behandlet våre forslag og anbefalte dem oversendt ansvarlig utvalg. Dermed ble det. Vi satt tilbake med den oppfatning at de ansvarlige ikke hadde forståelse for at ikke alle kretser arbeider under samme forhold som man har rundt Oslogryta, og at det er uhyggelig vanskelig å få gjennomført endringer som ikke har styrets støtte.

Tinget i 1993 ble så desidert det mest dramatiske noensinne. Innføring av medlemsblad koblet til personlig medlemskap fikk ikke tingets støtte, og styret valgte å stille sine plasser til disposisjon med det resultat at det ikke lot seg gjøre å gjennomføre valg. Undertegnede var den gang overbevist om at det var det dårlig forberedte regelverket rundt medlemskap og spilleberettigelse som førte til avstemningsresultatet og ikke den dobling av medlemskontingenten som skulle finansiere medlemsbladet.

At en ny kontingentøkning ble vedtatt uten større debatt i 1996 bekrefter bare min oppfatning. Jeg har en mistanke om at manglende kontakt med medlems-

massen gjorde at styret aldri forsto hvorfor deres forslag falt.

På tinget 1994 ble samme forslag fremmet på nytt, denne gangen noe bedre gjennomarbeidet. Nå fikk forslaget tingets støtte, men det viste seg i ettertid at regelverket fremdeles ikke var godt nok med hensyn til spilleberettigelse. Dette førte til at styret vedtok utelukkelse av spillere fra NM-finaler det påfølgende år.

Voldsomme mishagsytringer fra store deler av Bridgenorge ble resultatet, og påfølgende retrett fra styret. Måten styret begrunnet og forsvarte sine vedtak på etterlot igjen inntrykk av at styret i NBF enten manglet forståelse eller interesse for hva medlemsmassen mente og ønsket. På dette tidspunkt fant vi i Bergen Bridgekrets at det var behov for representanter i styret som hadde direkte erfaring fra arbeid fra de svært forskjelligartede problemstillingene som kretsene rundt omkring i Norge arbeider under.

På denne bakgrunn inviterte vi våre nabokretser på Vestlandet fra Rogaland i sør til Fjordane i nord til et samarbeid med målsetting å fremme en felles kandidat overfor valgkomiteen. Hele tiden var NBF's styre og Valgkomite informert om vårt initiativ, og vi har i ettertid fått svært positive reaksjoner på dette. Siden det opprinnelige initiativ kom fra Bergen ønsket vi primært at vi kunne innstille en kandidat fra en av de andre vestlandskretsene, men da man i nabokretsene ikke kunne finne kvalifiserte kandidater som var villige til å påta seg oppgaven, ble resultatet at vi sendte et brev til valgkomiteen hvor vi foreslo Arne Thomassen som kandidat til NBF's styre. Dette må på ingen måte misforstås dithen at Arne ikke skulle besitte de nødvendige kvaliteter. Tvert imot.

På tinget i 1995 opplevde vi så nok en gang at styret ikke marsjerte i takt med resten av Bridgenorge. Den famøse paragraf som omhandler medlemskap og spilleberettigelse var foreslått revidert av styret. Man var imidlertid ikke innstilt på å avklare regelverket, og da dette ble påtalt av tinget var styret overhodet ikke villig til å justere sitt forslag. Tinget var imidlertid sitt ansvar bevisst, og det ble nedsett en redaksjonskomite som utarbeidet et nytt forslag som tingdelegatene kunne akseptere.

Da så årets innstilling fra valgkomiteen kom oss i hende ble vi først lamslått. Vi lever faktisk i den overbevisning at ikke bare Bergen Bridgekrets, men også resten av Bridgenorge ønsker et bredt sammensatt styre med kunnskap og erfaring som gjør at de kan ivareta alles interesse. Jeg tror nok at kandidatene både ønsker og mener at de skal gjøre akkurat det, men selv de beste intensjoner kan ikke oppveie erfaring fra administrativt arbeid i kretsene utenfor Oslogryta. Kandidatene er blitt bedt om å gjøre en jobb, og all ære til dem som påtar seg oppgavene valgkomiteen ber dem om å gjøre. Men valgkomiteen har også en jobb å gjøre, og denne gangen hadde de gjort en dårlig sådan. Når man velger å hente Presi-

dent og Visepresident fra Oslo er dette i seg selv radikalt. Legger man til ett styremedlem og ett varamedlem fra samme krets blir det en ren provokasjon overfor distriktene. Og skal vi komplettere bildet av Oslogrytas dominans i valgkomiteens innstilling: Fra Follo Bridgekrets hadde valgkomiteen hentet nok ett styremedlem og ett varamedlem. Valgkomiteen MÅ ha skjont at dette ville vekke reaksjoner. Når man likevel presenterer denne innstillingen uten noen som helst begrunnelse må man ha lov til å konkludere med at de ikke hadde noen begrunnelse som kunne presenteres for NBF's medlemmer.

Ja, det er logisk og riktig at en valgt visepresident er den naturlige arvtager når presidenten takker av. Det er nettopp derfor man velger visepresident ved separat valg. Likevel må man vokte seg vel for å komme i den situasjon at man de facto velger to presidenter av gangen. Da vi i 1995 ble presentert for Christel Gundelach som visepresident var det mange som hevet øyenbrynene. Praktisk talt helt ukjent for de fleste. Riktignok kunne man ved å kontrollere håndboken finne at hun hadde sittet en periode som medlem av Turneringsutvalget. Vel, valgkomiteen er valgt nettopp for å finne fram til riktige, dyktige og villige kandidater,



Kupp-president Jan Aasen, en frustrert og avgått Hans Jørgen Bakke og Kupp-visepresident Arne Thomassen. Vi har ikke hørt et skvatt fra noen av herrene på flankene, og i juninummeret av Norsk Bridge kan man ihvertfall ikke lese om noe ureglementert i Presidentens spalte!

man måtte bare anta at de visste mer enn flertallet. Dog; styremedlem er en ting, visepresident en helt annen. Ved neste valg foreslår så valgkomiteen at hun skal rykke opp ett hakk. Og hvem presenteres så som ny visepresident? Foreslår man denne gangen en med noe erfaring fra arbeid i NBF's styre? Nei, man har funnet fram til Bjørn Erik Bugge. Fra Oslo! Ny i styret. Og igjen kan man ved å granske håndboken finne at også han har sittet en periode i TU! Tilfeldigheter? Kanskje, men sett i sammenheng med den geografiske dominans i styret som helhet ligner det svært på en vel overveid rekrutteringspolicy!

I ettertid har vi latt oss fortelle at det ikke var en enstemmig valgkomite som sto bak innstillingen. Skal så valgkomiteen levere en delt innstilling? Etter min mening er svaret NEI, så langt det kan unngås. Valgkomiteens oppgave er å presentere en innstilling for tingdelegatene som normalt skal være så gjennomarbeidet at tinget kan føle seg relativt komfortabelt med det arbeid som er nedlagt og det råd valgkomiteen gir delegatene. Kommer man dit hen at valgkomiteen presenterer to eller tre forskjellige utkast til styre har man i grunnen sagt at valgkomiteen ikke er i stand til å råde tinget! Selv det å tilkjenne valgkomiteens innstilling er en flertallsinnstilling og ikke en enstemmig innstilling er etter min mening sterkt, og tilkjenne gir at komiteen ikke har sett seg i stand til å utføre oppgaven de har påtatt seg. Dette er dog den mulighet som foreligger når man ikke kan enes i komiteen, og det er mulig at dette burde ha vært gjort i år.

Det ble snart klart at ikke bare vi i Bergen var lite tilfreds med den styresammensetningen valgkomiteen hadde foreslått. Da vi ble på det rene med at

Trondheim Bridgekrets hadde bedt Jan Aasen om å stille som presidentkandidat via benkeforslag behandlet vi saken på et utvidet styremøte i Bergen Bridgekrets i slutten av april. På dette møtet ble det klart at kretsstyret enstemmig ønsket å stille seg bak Jan Aasen som presidentkandidat dersom benkeforslaget ble en realitet. Saken ble også forelagt krets-tinget i Bergen som ga sin tilslutning til kretsstyrets innstilling og det nye styret fullmakt til evt. å binde tingdelegatene i denne saken. På et styremøte før tinget ble det så enstemmig vedtatt at Bergens delegater skulle stille med bundet mandat for Jan Aasen dersom benkeforslaget ble en realitet. Begrunnelsen for dette var:

* NBF's styre bør så langt det er mulig representere hele Bridge-Norge og inneha den nødvendige kjennskap til regionale forhold som bør påvirke beslutningsprosessen.

* Valgkomiteens innstilling kunne bare oppfattes som en bakstrevsk provokasjon, og ville være et skritt tilbake til de dager hvor vi følte at NBF's styre var et lokalt organ som ikke hadde verken vilje eller evne til å se problemstillinger som bare eksisterte utenfor styrerommet.

* Arbeidet med organisasjonsutvikling som Jan Aasen har lagt grunnlaget for oppfattes som det mest betydningsfulle arbeidsområde for styret på sikt. Bare gjennom å gjennomføre en organisasjonsendring kan vi få et moderne, veltrimmet forbund hvor vi kan konsentrere arbeidet om - og lykkes med å nå - de mest vesentlige mål vi har satt oss. I denne sammenheng bør nevnes den såkalte handlingsplanen eller langtidsprogrammet som ikke har gitt oss stort annet enn festtaler.

* For å gi maksimal oppmerksomhet til

arbeidet med "NBF inn i år 2000" bør NBF's høyeste tillitsvalgte være lokomotivet i saken. Jan Aasen er den naturlige pådriver i denne anledning. Et presidentskap som foreslått av valgkomiteen synes ikke å ha den nødvendige forpliktelse overfor dette viktige arbeidet.

* Arbeidet med å få NBF inn i NIF, og på den måten få Bridgen anerkjent som idrett må gjenopptas eller intensiveres. Arbeidet med organisasjonsutvikling er en absolutt nødvendighet i denne prosessen.

Som nevnt ble valgsaken behandlet i kretsstyret først i slutten av april. Det var på dette tidspunkt allerede for sent å publisere våre meninger til landets øvrige kretser. I en så viktig sak bør for øvrig kretstinget ha det avgjørende ord. Jeg antar at prosessen må foregå på tilsvarende måte i de fleste kretser.

Når man føler seg sikker på at man har en bedre kandidat enn den som er innstilt av valgkomiteen - og i tillegg mener at det er av stor betydning at ens kandidat får støtte av tingdelegatene - er det en selvfølge at man gjerne skulle ha markedsført kandidaten overfor kretser og tingdelegater. Som beskrevet ovenfor var dette ganske enkelt ikke mulig denne gang. Undertegnede diskuterte saken i full åpenhet med en del tingdelegater kvelden før tinget, men det var ikke helt på det rene at det ville bli framsatt noe benkeforslag. Det fantes nemlig nok en begrensende faktor. Nemlig det arbeid som Jan Aasen har påbegynt og vært arkitekt for. Organisasjonsutvikling, NBF inn i år 2000!

Et benkeforslag har normalt svært liten sjanse for å vinne gehør. Dersom Jan Aasen ble foreslått som kandidat til presi-

dentvervet og aksepterte nominasjonen, ville det vært en umulig situasjon for ham å fortsette i styret dersom han tapte kampvoteringen. Og en tapt kampvotering ville dermed kunne skade en sak som var langt viktigere enn et personvalg. Og det må være helt klart at Bergens stillingtagen i denne saken ikke dreide seg om personer, men om saker og distriktsmessig sammensetning. Hvis vi fant at det ikke forelå en reell sjanse for å vinne valget ville vi derfor ha tilkjennegitt at vi ikke ville støtte benkeforslaget. De utlegninger som foregikk kvelden og morgenen før tinget var av denne karakter, og de som oppfatter dette som konspirasjon vet svært lite om hvordan den slags ting foregår - og må foregå - i organisasjonslivet. Vi var ikke primært opptatt av å erstatte Christel Gundelach med Jan Aasen. Vi ønsket å erstatte det vi mente var et dårlig styre med noe bedre. Men vi kunne ikke risikere å erstatte et dårlig styre med noe enda verre ved å diskvalifisere det viktigste styremedlemmet fra styredeltagelse! Det er viktig å forstå at denne måten å arbeide på er nødvendig for at demokratiet skal fungere! Derfor, så snart det var klart at Jan Aasen ville bli lansert som presidentkandidat ble valgkomiteens leder informert.

Ingen visste med sikkerhet hva som ville skje kvelden i forveien. Hadde vi visst det så ville alle de som hadde krav på det fått informasjonen allerede da. La det til slutt være helt klart at valget ikke var en reaksjon mot Christel Gundelach, men mot et slett utført arbeid fra valgkomiteens side. Og for NBF! Derfor ble Jan Aasen lansert som presidentkandidat uten at noen som helst uttalelse falt som trakk Christel Gundelachs kvaliteter i tvil! Det vi dessverre ikke var forberedt på var at Hans Jørgen Bakke valgte å trekke sitt kandidatur. Personlig trodde

jeg at Hans Jørgen hadde takket ja til gjenvalg fordi han mente at NBF trengte ham og hans erfaring i det generasjons-skiftet som er innledet i NBFs styre. Slik var det ikke, og dermed oppsto en uforutsett situasjon.

At vi ønsker hele Bridge-Norge representert i styret innbefatter selvsagt landets største krets. Når Hans Jørgen Bakke trakk seg oppsto en situasjon som helt klart er uheldig. Heller ingen andre Oslo-delegater var villige til å ta styreverv. Imidlertid er regionen representert ved Kirsti Mollatt og Bjarne Berg, begge Folle.

Alle ansvarlige personer bør nå akseptere at vi de facto har et styre og et presidentskap som er demokratisk valgt. Knappt flertall? Javel, men dog demokratisk valgt, og vi må ikke glemme at det er tingdelegatene som velger det nye styret, ikke valgkomiteen! Et benkeforslag som får over 53% av stemmene er egentlig sensasjonelt. Når vi vet at det var distriktene som støttet Jan Aasen er det heller ingen grunn til å tro at de 6 representanter nordfra som måtte reise for valget ville ha endret på utfallet.

Uansett må dette styret nå få arbeidsro. Ingen er tjent med at man trekker i tvil det faktum at disse menneskene virkelig tror at de har noe å bidra med på vegne av norsk bridge og NBF's medlemmer. Å fore denne debatten videre tjener ikke NBF og medlemmenes interesse, tvert imot! La oss derfor nå legge denne ballen død. Uansett er den korrekte fremgangsmåte nå å henvende seg til valgkomiteen dersom man vil starte en ny valgkamp allerede nå. Husk at valgkomiteens arbeid begynner i samme øyeblikk som tinget heves!

Per Halvorsen, Bergen

Årets bridgeting i Ulvik ble imøtesett med en viss spenning. En viktig og stor sak skulle realitetsbehandles: NBF inn i år 2000. Dessverre fikk tingdelegatene en helt annen sak i fanget, en sak som totalt overskygget de positive ideene og strømningene i ovennevnte dokument. At årets presidentvalg mildt sagt ble en farse, og en bedrøvelig opplevelse som ikke er NBF verdig, er vel ikke å ta for hardt i. Måten valget ble gjennomført på, og ikke minst alt som ikke ble sagt, tyder på at det er langt igjen til år 2000.

For det er vel og bra at NBF ønsker seg en bedre organisasjon og struktur, det er rosverdig at noen legger ned en stor arbeidsmengde i modeller og tabeller. Men da er det også ekstra bittert at nettopp de samme personer mangler helt grunnleggende kunnskaper i hva organisasjonsutvikling innebærer. For det er to veier til målet: Ferdigsnekrede modeller som tres ned over organisasjonsleddene, og der leddene ikke passer til modellen, er det leddene som endres! Den andre, og langt mer fornuftige, er at organisasjonsmodellene kommer som et resultat av hva organisasjonens medlemmer ønsker. Men, viktigst av alt: I vår organisasjon er det snakk om mennesker, og ikke brikker som fritt kan flyttes og manipuleres med.

Det var dette menneskelige, for ikke å si medmenneskelige, aspektet som glimret med sitt fravær under årets bridgeting. Det avtroppende styret viste heller ingen evne til å si fra, og det er urovekkende. Christel Gundelach ble skjøvet ut i kulden, og fikk ingen støtte fra dem som hadde fremmet hennes kandidatur. Verken VK eller avtroppende president ba om ordet i valgkampen, og Jan Aasen

ble valgt med knappest mulig margin. Kampvotering er vel og bra, men det bør skje i full åpenhet. Nå får vi håpe at det er en viss lærdom å hente fra årets ting. Skal NBF bli en handlekraftig organisasjon, må person- og personalbehandling utvikles. Det må bli slutt på at ubehageligheter enten ties hjel eller skyves under teppet. Større åpenhet i alle ledd er en forutsetning for at NBF skal nå sine fremtidsmål.

Are Guttelvik

**Nedre Romerike Krets av NBF
& Formann, Norsk Bridge Presse**

ORGANISASJONSPRAKSIS I NBF

Jeg er i den situasjon at jeg ikke kjenner verken Christel Gundelach eller Jan Aasen godt nok til å vite hvem som ville bli den beste presidenten i Norsk Bridgeforbund. Deltar er altså ikke min motivasjon for å hve meg med i debatten. Valg på president i NBF er en situasjon som krever en beslutning fra de utsendte delegatene. Denne beslutningen kan være rasjonell (Hvem vil bli den dyktigste presidenten?) eller bridgepolitisk (Hvilken president vil tjene mine/våre interesser best?). Begge typer beslutninger er og bør være fullt legitime.

Noen av delegatene på Forbundstinget hadde nok informasjon om kandidatene. Det gjelder både den parten som fikk 21 siders spalteplass i BIN nr. 3/96, og mange av dem som utgjorde flertallet som stemte på Jan Aasen. Men mange var nok i samme situasjon som jeg ville ha vært i hvis jeg hadde deltatt på Forbundstinget: nemlig mangel på ok informasjon til å foreta en analytisk eller en bridgepolitisk beslutning. Hvem har ansvaret for denne mangelen på informasjon?

Jeg er tilhenger av mest mulig åpenhet og informasjon, slik at folk kan ta rasjonelle og/eller politiske valg på et best mulig grunnlag. Derfor hadde det vært en fordel å kjenne valgmulighetene så tidlig at man kunne foreta egne undersøkelser om kandidatene. På den annen side er benkeforslag ikke noe ukjent fenomen i demokratiske organisasjoner. Det som kanskje er mer uvanlig er at benkeforslagene får flertall. Hvordan kunne det skje? Hvis vi liker å tenke på NBF som en demokratisk organisasjon tror jeg ikke veien å gå er å forby benkeforslag. Ting kan dukke opp iverveis som kan nødvendigjøre benkeforslag.

Derimot tror jeg valgkomiteen og Christel Gundelachs tilhengere i det sittende styret må ta sin del av ansvaret for det som skjedde og mangelen på informasjon. Noen/alle i det sittende styret hadde informasjon om at Jan Aasen ville stille til valg. De hadde styremøte kvelden for valget uten å spørre Jan Aasen om dette medførte rettighet! Tilhengerne av Christel Gundelach unnlot fullstendig å lage en strategi for hvordan de skulle opptre på valget! Det er min påstand at med et minimum av strategi ville valget ha vært vunnet for Christel Gundelach fordi de som ikke har nok informasjon til å gjøre et rasjonelt eller politisk valg, normalt vil stole på valgkomiteen.

Dermed har vi kommet til valgkomiteens rolle. Valgkomiteen må enten komme til enighet og stå på sin innstilling, eller de må komme med en delt innstilling. I så fall bør begge parter i komiteen være representert på tinget. Valgkomiteen må kunne begrunne sin innstilling. (Ellers kan det jo ikke være noe vits i at de er tilstede på tinget).

Alt dette som hittil er skrevet av meg er

jo ganske selvfølgelig, og det er sikkert ingen som kan være uenig i det. Hovedgrunnen til at jeg tok tekstbehandlingen fatt er imidlertid det som Hans Jørgen Bakke skrev om styrelojalitet versus åpenhet. Hans Jørgen mener at diskusjonen skal foregå internt i styret. Etter at en beslutning er fattet skal alle stå lojal på den og forsvare den. Det skal ikke lekke ut at det har vært uenighet i styret.

Jeg har selv en fortid i NBFs styre. En gang skrev jeg en artikkel i BIN (om hvordan landslaget burde uttas) som ikke var helt i overensstemmelse med oppfatningene i styret. (Bridgejournalist var jeg lenge før jeg ble styremedlem). Reaksjonene var så kraftige at jeg ble anmodet om å forlate styret etter ett år (valgt for 2 år), en anmodning jeg selvsagt ikke fulgte. Lysten til å fortsette i styret etter valgperioden på 2 år var imidlertid ikke stor.

Hans Jørgen ser altså på interne konflikt- og interessekonflikter som noe dis-funksjonelt som forhindrer organisasjonen i å arbeide som den skal. Normalt vil bare en liten del av sakene som styrebehandles være potensielt konfliktstoff. Hans Jørgen legger vekt på at interessekonflikter skal tåkelegges ved at mindretallet undertrykkes og bringes til taushet ("...banke forståelsen av dette inn i skallen på nye styremedlemmer.") Han beskriver selv hva konsekvensen er av denne tilsløringen: Konspirasjonsteorier fra organisasjonsmedlemmer, hemmeligholdelse, mur av taushet fra styremedlemmene. Og vi kan altså legge til frustrerte styremedlemmer og muligheter for valgkupp.

Jeg tror Hans Jørgen er på ville veier. Det er mye bedre å praktisere åpenhet, akseptere konflikter og interessekonflikter

ninger, gi informasjon til medlemmene. Ved uenighet kan stemmetall for alternativene opplyses. Dette er demokratiet slik det fungerer i de fora jeg er vant til: politiske utvalg og komiteer, norske offentlige utredninger, idrettsting osv. Bare i enkeltstående tilfeller er det nødvendig å holde tett, f.eks. i saker som angår personvernet.

Så har da ikke Hans Jørgens synspunkter på organisasjonspraksis blitt stående uimotsagt. Det ville være synd om Hans Jørgens syn ble akseptert som den hele og fulle sannhet.

Peter Marstrander, Tromsø

BIN

Av lett forståelige grunner foretrekker jeg å være anonym, men jeg kan bidra med faktiske opplysninger omkring valgkuppet i Ulvik fordi jeg har et øre i bakken både i Bergen og i Trondheim. Såvidt jeg har brakt i erfaring, er valgkuppet ikke begrunnet i noen misnøye med Christel Gundelach. Det var det at Oslo-gryten skulle ha begge presidentene som falt endel tungt for brystet, og således var det valgkomiteens innstilling de reagerte mot. De som står bak er etter hva jeg har hørt, **Arne Thomassen, Per Halvorsen og Kaare Høy Müller**, alle fra Bergen.

De har alliert seg med Trondheim Krets, og derfra har jeg hørt at Jan Olav Røsseng etterhvert har fått øynene opp for at han er blitt misbrukt som marionett for de nevnte tre "herrene". Han skal ha uttalt at han i ettertid angrer på hva han har gjort. **Hvordan Kaare Høy Müller kunne la seg velge til ordstyrer, vel vitende om at han selv var en av konspiratorene, går over min forstand!**

N.N., Bergen

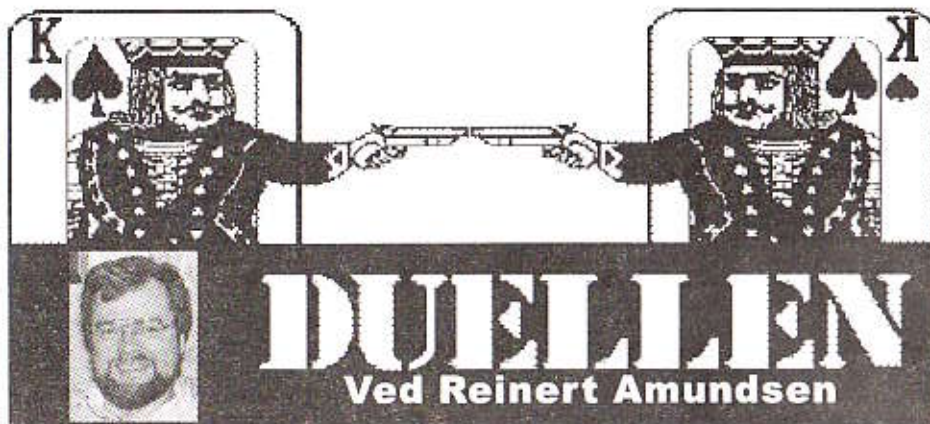

DUELLEN

Ved Reinert Amundsen

Duellen nr. 4/1996

«Dessverre» var ikke NBF flinke nok til å jukse med medlemstallslistene for juniorer tidligere, slik at vi nå har problemer med å kunne tilby attraktive forhold i større skala for rekrutter til bridgen. Da er det ekstra hyggelig å kunne fremvise et par kommende storspillere:

Morten Lokken og Steffen Brynhildsvoll på henholdsvis 17 og 16 år. De kommer fra Røros, og startet med bridge for 3 år siden. De kom på pre-

mielisten i årets Loenfestival, og Steffen har allerede sanket sine første gullpoeng i 4. divisjon. Paret spiller et naturlig system med 16-18 grander og Flannery 2 ru. Etter grandåpninger bruker de Namyats (Han De vet - stavet baklengs) og Cotter.

Regjerende mestre er Ivar Kinn og Arild H. Johansen fra Oslo. De spiller naturlig med sterk kløveråpning.

Sett Dem godt til rette i godstolen for en forhåpentligvis forrykende meldrunde.

Mestrene



Ivar Kinn



Arild H. Johansen

Utfordrerne



Morten Lokken



Steffen Brynhildsvoll

Resultat-service



RESULTATSERVICE

bringer resultater som lurningsarrangører og interesserte leserer sender inn til BFN. Resultater BFN ikke mottar blir folgelig IKKE publisert.

LOENFESTIVALEN 1996

Arr. Fjordane Krins

| 52 Par | Pulje A | Middels = 0 |
|--------|---|-------------|
| 1. | Bjørn Olav Ekren - John Helge Herland, Nidaros/Åsane | 392 |
| 2. | Jm Høyland - Svein Høyland, Bergen AK/Gulen | 376 |
| 3. | Anne Varmund - Jan Erik Bråten, Lillehammer | 356 |
| 4. | Ivar Lunde - Geir Hjeltnes, Dale/Forde | 290 |
| 5. | Stein Atle Juvik - Hålogård Hartvigson, Bergen AK | 260 |
| 6. | Siv Anita Humnes - Knut Sjørring, Frøna/Molde | 251 |
| 7. | Magne Eide - Jom Thunostvedt, Skjold/BAK | 235 |
| 8. | Lillemor Hjeltnes - Anne K. Gjestang, Bridgekam | 211 |
| 9. | Trygve Leirpoll - Oddvar Leirpoll, Dale | 194 |
| 10. | Frøde Jonstuen - Kjetil Vemund, Lillehammer | 176 |
| | Espen Enchsen - Sam Inge Høyland, Bergen AK | 176 |
| 12. | Skjalg Skrede - Ragnar Aaland, Jolster/Hoyanger | 167 |
| 13. | Oddbjørn Gravanes - Leif M. Bach, Frøna/Hoyanger | 146 |
| 14. | Martin Ivar Henden - Olav Foleide, Nordfj./Hannebygda | 117 |
| 15. | Johnny Rasmussen - Th. Husseberg, Bg.AK/Grand | 98 |

ARENALSTURNERINGEN 1996

| 46 Par | Middels = 0 | |
|--------|--|-----|
| 1. | Geir Brekke - Atle Stray, Bergen Akad | 361 |
| 2. | Pål Haga - Petter H. Lindqvist, Bridgekam/Arendal | 332 |
| 3. | Tom Holland - Per Egil Wesin, Kr.sand/Arendal | 327 |
| 4. | Reinert Amundsen - Paul Bang, Gann/Stevanger | 291 |
| 5. | Dag Tore Røssing - Hans Jevanord, Hamar | 194 |
| 6. | Anton Gunnarsson - Martin Reinertsen, Br.kam./Fars. | 181 |
| 7. | Jan Arne Holmås - Ivar Tvedt, Arendal | 177 |
| 8. | Ragnar Nævisdal - Per Elvin Pedersen, Arendal | 146 |
| 9. | Terje Garseth - Stein H. Gjerhaugen, Askim/Sarpsborg | 124 |
| 10. | Hilde Andersen - Terje Lie, Arendal/Haukerud | 120 |
| 11. | Rolf Tjørsvaag - Bjørn Olav Ekren, Bridgekam/Nidaros | 118 |
| 12. | Stein Willy Andreassen - Vidar Smith, Vikersund | 109 |

NAPPSTRAUMEN OPEN

Arr. Trimplex BK

| 56 Par | Middels = 0 | |
|--------|--|-----|
| 1. | Jon Helge Johansen - Espen Torp, Fausko/Ulek | 627 |
| 2. | Tarjei Eck Hansen - Jom Aseid, Bodo | 490 |
| 3. | Hans Erik Skjæggerud - Ståle Digo, Tverlandet | 340 |
| 4. | Einar Storkensen - Fritz Jakobsen, Tromsø/Ringvassøy | 332 |
| 5. | Trond Bårdsen - Sverre Karlsen, Tromsø | 326 |
| 6. | Sigve Smørdal - Stein Statle, Stinas/Trimplex | 279 |
| 7. | Esper Larsen - Stein Olsen, Fausko/Bodo | 267 |
| 8. | Stein W. Andreassen - Pal T. Fondevik, Akad./Stinas | 261 |
| 9. | Jonny Reinholdsen - Dag Stokkvik, Sarroisa | 242 |
| 10. | Arvid Øvesen - Øyvind Aashammer, R.v.øy/Drammen | 236 |
| 11. | Jan Olsen - Randi M. Olsen, Andenes | 217 |
| 12. | Inge Wold - Sigmund Jørgensen, Andenes | 194 |
| 13. | Håkon A. Bergsrud - Sven R. Vestå, Sørland/Lynki | 181 |
| 14. | Tore C. Bremseth - Kjetil Jacobsen, Harstad Sj. & BK | 173 |
| 15. | Frank Borgen - Svein G. Karlberg, BK Bøgen | 161 |

GULENTURNERINGA

Nattbridge 2.8.96

| 39 Par | Middels = 0 | |
|--------|---|-----|
| 1. | Leif G. Kjøppevik - Ole Kvamhne, BAK/Sora | 255 |
| 2. | Sven O. Høyland - Svein Høyland, BAK/Gulen | 251 |
| 3. | Magne Hillestad - Torbjørn Olstad, Sogndal | 211 |
| 4. | Margot Alfhoin - Magne Eide, Skjold/BAK | 193 |
| 5. | Stein A. Juvik - Torstein Rognvad, Åsane | 192 |
| 6. | Erik Lunner - Trond Hartveg, BAK | 182 |
| 7. | Anders Dale - Geir Husebø, Melandsknekten | 179 |
| 8. | Daglinn Lauritsen - Arild Hoff, Forde | 150 |
| 9. | Ann-Mari Mirkovic - Bjørn O. Ekren, BAK/Nidaros | 148 |
| 10. | Kurt Østfeldt - Inga Aasen, BAK | 127 |

SOLVCUPEN 1996

| 42 Par | Mesterspuljen | Middels = 0 |
|--------|---|-------------|
| 1. | Henning Rise - Sam Inge Høyland, Astra/Gulen | 363 |
| 2. | Tommy Sandmark - Pål Haga, Bridgekameratene | 276 |
| 3. | Torgeir Månrum - Bjørn Dulsat, Gjøvik & Vardal | 270 |
| 4. | Stein H. Gjerhaugen - Egil Hansen, Sarpsborg/Moss | 211 |
| 5. | Hans Melby - Janne Melby, Royken | 192 |
| 6. | Arne Almendingen - Rolf N. Hansen, Ski | 175 |
| 7. | Sten Bjernes - Jørgen Petter Nermo, Solvkn./Ekevaum | 173 |
| 8. | Kai Jørstad - Ronny Jørstad, Grenland | 167 |
| 9. | Ter Ivar Bang - Odin Svendsen, Akademisk | 15 |
| | Boye Brogeland - Thomas Charlsen, Bergen Akad. | 15 |
| 11. | Anna Malinowski - Artur Malinowski, Oslo | 12 |
| | Arvid Nielsen - Vegard Brekke, Notodden | 12 |

31 Par Åpen pulje Middels = 0

| | | |
|----|--|-----|
| 1. | Gunnar Wikstrand - All Markusen, Bridgekam./Sinsen | 341 |
| 2. | Knut Nordstelde - Eskil Hagen, Realistforeningen | 267 |
| 3. | Roger Asbjørnsen - Terje Anderson, Solberg | 230 |
| 4. | Siv Gro Drivdal - Erik Jørgensen, Mandal | 214 |
| 5. | Velle Skon - Sverre Lia, Seljord | 140 |
| 6. | Rein Roserwinge - Finn Quist, Pass | 14 |
| 7. | Edvin Bredland - Jan Andersen, Royken | 11 |
| 8. | Arne Lyngbo - Jan R. Andersen, Sulborg/Drammen | 10 |

SOMMERFINALEN 1996

Oslo Bridgekrets

| 46 Par | Middels = | |
|--------|--|----|
| 1. | Noel Mikalsen - Leif Erik Stabell, Br.kam./Zimbabwe | 25 |
| 2. | Roar Larsen - Leif Larsen, Ski/Bridgekam | 18 |
| 3. | Geir Godal - Frøde Mo, Akademisk | 16 |
| 4. | Jan Gulbrandsen - Per Nikolaisen, Marbella/Akademisk | 15 |
| 5. | Knut Bull - Finn Brandsnes, Bridgekameratene | 15 |
| 6. | Jan Sytnestvedt - Dag Tharaldsen, Blommenholm | 14 |
| 7. | Anna Malinowski - Artur Malinowski, Astra/ABC | 13 |
| 8. | Siv Thoresen - Arne Aarebrot, Akademisk | 12 |
| | Helene Gythfeldt - Peter Gjerul, Blommenholm | 12 |
| 10. | Arne Beito - Egil Nordby, Ski | 11 |

DUELLEN

Nr 4-1996

VESTS HENDER

1 Nord gir, ingen i sonen.

♠ 9 6
♥ 8 6 4 3
♦ E D 3 2
♣ K D 8

2 Øst gir, N/S i sonen.

♠ E 5 4 3 2
♥ 2
♦ 10 9 7 6
♣ K 10 6

3 Syd gir og åpner med 1 kl
(3+). Ø/V i sonen.

♠ 8
♥ kn 10 3
♦ E 10 8 7 5 4
♣ 10 6 2

4 Vest gir, alle i sonen.

♠ kn 10
♥ K D kn 4 3
♦ kn 8 5 2
♣ 8 4

5. Nord gir, N/S i sonen.

♠ E kn 9 8
♥ K kn 6 2
♦ 9
♣ E kn 8 7

6. Øst gir, Ø/V i sonen.

♠ D 10 7 6 5
♥ K 8 6 5
♦ E K 5
♣ 8

7. Syd gir, alle i sonen.

♠ D 9
♥ kn 9 7 2
♦ E K D
♣ E K D 5

8. Vest gir, ingen i sonen.

♠ E 8 5 4
♥ K D 10 9
♦ kn 8
♣ D 6 2

DUELLEN

Nr 4-1996

ØSTS HENDER

1 Nord gir, ingen i sonen.

♠ E 8
♥ 10 9 2
♦ K 5 4
♣ E 10 7 5 4

2. Øst gir, N/S i sonen.

♠ K D kn
♥ K 6
♦ kn 4
♣ E kn 7 5 4 2

3. Syd gir og åpner med 1 kl
(3+). Ø/V i sonen.

♠ E K D kn 10 9 6
♥ 9
♦ K kn 9 3 2
♣ -

4. Vest gir, alle i sonen.

♠ E K 5 4
♥ E 8
♦ K 9 3
♣ D kn 10 9

5. Nord gir, N/S i sonen.

♠ K D 7 5 2
♥ 5
♦ D kn 10 3
♣ 9 5 3

6. Øst gir, Ø/V i sonen.

♠ K kn 8 3
♥ D 7
♦ D 8 6 3
♣ D 5 3

7. Syd gir, alle i sonen.

♠ E kn 5 4 3
♥ E D 8
♦ kn 10
♣ kn 8 2

8. Vest gir, ingen i sonen.

♠ K D 10 9 2
♥ E kn 5
♦ E D 4
♣ 5 4



SORLANDETS INT. BRIDGEUKE
Eventyr-Mixen 24. -25. juni 1996

| 80 par | Middels = 0 |
|---|-------------|
| 1. Birgit Olsen - Geir Helgemo, Tromsø/Nidaros | 610 |
| 2. Kristine Breivik - Jim Høyland, BAK | 565 |
| 3. Margot Alfheim - Magne Eide, Skjold | 471 |
| 4. Elise Mari Heibo - Kåre Heibo, Tjølling | 458 |
| 5. Liv Hilde Birkeland - Tor Birkeland, Arendal | 449 |
| 6. Sin Hove - Ingvar Hove, Mandal | 434 |
| 7. Randi Nyheim - Espen Erichsen, BAK | 394 |
| 8. Pipot Steen - Geir Brekka, Skjold/BAK | 379 |
| 9. Borghild Rameckels - Øyvind Haga, Augvold | 376 |
| 10. Vigdis Thoren - Erik Rynning, Astra | 339 |
| 11. Ingrid Kavli - Anders L. Balevik, Raumakn./Balustr. | 320 |
| 12. Aud J. Hagelia - Sven A. Olsen, Kragerø/Sørreisa | 294 |
| 13. Line Lijerøth - Pål Haga, Bridgekameratene | 282 |
| 14. Hilde Terkelsen - Tom Høiland, Ringveien/Kr.sand | 241 |
| 15. Anne Sophie Due - Kristen Ugland, Tansb./Kr.sand | 224 |

SIB LAGTURNERING 1996

| 48 lag | Middels = 210 |
|--------|---------------|
|--------|---------------|

(Tabellen viser lagets IMPs og VP og parens butlerscore)

| NR | NAVN | IMP | VP |
|-----|--------------------------------------|-----------|-----|
| 1. | BURROCHAGA | 392 - 190 | 267 |
| | Pål Haga - Arne Farstad | 112 | |
| | Geir Olav Tislevoll/Øyvind Ludvigsen | 90 | |
| 2. | REN ENERGI | 391 - 190 | 268 |
| | Tom Høiland - Øystein Jensen | 135 | |
| | Helge Mæssel - Roald Mæssel | 67 | |
| 3. | FIN HÅND | 324 - 220 | 242 |
| | Espen Erichsen - Thomas Charlsen | 109 | |
| | Ole Kvanne - John Helge Horland | 21 | |
| 4. | BREKKA | 352 - 217 | 241 |
| | Helge Stormes - Geir Brekka | 62 | |
| | Tom Holness - Erik Lunder | 79 | |
| 5. | ÅSULF | 317 - 224 | 240 |
| | Ragnar Davidsen - John Saur | 76 | |
| | Board Olav Aasen - Roldar B. Olsen | 47 | |
| 6. | ÅSE | 255 - 166 | 238 |
| | Per Knutsen - Marit Reinertsen | 106 | |
| | Åse Biribakken-Mari Jordal/F. Nilsen | 18 | |
| 7. | DIHNSIDIGE | 356 - 255 | 237 |
| | F. A. Moen - R. Hansdal | 116 | |
| | Einar Andreassen - Jon M. Østhus | 25 | |
| | KIR STARS | 312 - 229 | 237 |
| | Rune Brattgjerd - Berre Lund | 51 | |
| | Øystein Lerfall - Per Erik Austberg | 40 | |
| 9. | F.I.G.B | 321 - 221 | 234 |
| | Bjørn Olav Eken - Ann-Mari Mirkovic | 68 | |
| | Geir Helgemo - Birgit Olsen | 42 | |
| 10. | DANMARK | 328 - 218 | 233 |
| | Geert Jørgensen - John Henriksen | 110 | |
| | Torstein Bernes - Marten Andersen | 20 | |

| | | | |
|-----|---|-----------|-----|
| 11. | SOGN 2 | 288 - 199 | 231 |
| | Jim Høyland - Magne Eide | 48 | |
| | Stein A. Juvik - Roldar Johnsen | 46 | |
| 12. | DRANGSKI | 315 - 257 | 229 |
| | Jan Grønland - Jan Erik Drangsholl | 96 | |
| | Stig Drangsholl - Anton Gunnarsson | 37 | |
| 13. | DE 4 ESSER | 323 - 287 | 223 |
| | Kjetil Bykjeland - Harald Nilsen | 61 | |
| | Arne Lillebo - Per-Gunnar Bukkholm | 29 | |
| 14. | TJAH | 285 - 242 | 219 |
| | Hegge Sortie - Asbjørn Skramstad | 42 | |
| | Tor Møntsen - Joar Haugseth | 3 | |
| | JØRSTAD | 313 - 278 | 219 |
| | Kai Jørstad - Ranny Jørstad | 78 | |
| | Bjørn Sture Valen - Jost Inge Danielsen | 30 | |

COLOR LINE BRIDGE CUP

| Pulje A | 51 par | Middels = 0 |
|---------|--|-------------|
| 1. | Sigurd Evjen - Marius Leikvold, År | 372 |
| 2. | Petar Marstrand - Rune Andersen, Tromsø | 348 |
| 3. | Sven Olav Høyland - Sam Inge Høyland, BAK | 319 |
| 4. | Arild Rasmussen - Jonny Rasmussen, Bg. Åk. | 306 |
| 5. | Shorne Aalberg - Erik Dahl, Kristiansand | 256 |
| 6. | Geir Helgemo - Bjørn Olav Eken, Nidaros | 204 |
| 7. | Pål Haga - Geir Olav Tislevoll, Bridgekameratene | 202 |
| 8. | Sven A. Olsen - Dag Stokkvik, Sørreisa | 200 |
| 9. | Anton Gunnarsson - Stig Drangsholl, Bridgekameratene | 196 |
| 10. | Morten L. Madsen - Mikkel Nohr, One-eyed Jacks | 183 |
| 11. | Espen Erichsen - Thomas Charlsen, BAK | 181 |
| 12. | Ale Grelstad - Asbjørn Kinesbakken, Gann/S.ora | 158 |
| 13. | Jørgen Paulsen - Dag Heldal, Lillesand | 156 |
| 14. | Morten Andersen - Torsten Bernes, Danmark | 141 |

| 54 par | Pulje 1B | Middels = 0 |
|--------|--|-------------|
| 1. | Øyvind Haga - Leif Petter Askeland, Captains | 380 |
| 2. | Jarle Meloy - Håkan Persson, Røyken/Sverige | 378 |
| 3. | Jan Lutro - Jarle Ystebø, Ålvik | 334 |
| 4. | Roald Hødnø Larsen - Helmut Thomas, Kr.sand | 305 |
| 5. | Jon-Erik Svendsen - Morten Johnsen, Risør | 305 |
| 6. | Tron Mogard - Geir Ovesen, Hamdal | 278 |
| 7. | Tom Hoel - Bernt Ivar Amundsen, Askar | 248 |
| 8. | Bjørn Stangenes - Willy Bollmann, Vågå, Vennesla | 239 |
| 9. | Viggo Karlsen - Svein Teigen, Birkeland | 225 |
| 10. | Tor E. Haug - Knut L. Pettersen, Røstad/Kvernøvik | 194 |
| 11. | Terje Nyborg - Bjørn Sverre Gulheim, Kaza/Ringsnes | 172 |
| 12. | R. Karlsen - Lars M. Falch, Sola/Kvernøvik | 156 |

| 51 par | Pulje 2B | Middels = 0 |
|--------|---|-------------|
| 1. | Roy H. Lund - Carl Johan Knutsen, Lyngdal | 439 |
| 2. | Frank Svindahl - Bjørn H. Grandahl, Ringnes/Kaza | 416 |
| 3. | Rune Nodeland - Leif Haugenud, Bridgekameratene | 361 |
| 4. | Helge Erdal - Geir Tverli, Samnanger | 372 |
| 5. | Frank L. Olsen - Sven A. Naas Olsen, Kristiansand | 328 |
| 6. | Geir Brekka - Helge Stormes, BAK/DOOP | 309 |
| 7. | Erik Jørgensen - Ivar A. Hove, Mandal | 280 |
| 8. | Sigve Egeland - Jan Egeland, Gann/Nearbo | 266 |
| 9. | Frode Fyllingen - Roger Træset, BAK/Ftjar | 205 |
| 10. | Harald Omland - Tore Simonsen, KGB | 201 |
| 11. | Terje Johansen - Arund Ulme, Soral | 153 |

1. Nord gir, ingen i sonen.

| | |
|-----------|--------------|
| ♠ 9 6 | ♠ E 8 |
| ♥ 8 6 4 3 | ♥ 10 9 2 |
| ♦ E D 3 2 | ♦ K 5 4 |
| ♣ K D 8 | ♣ E 10 7 5 4 |



| Ivar | Arild |
|--------|---------|
| - | pass |
| pass | pass |
| Morten | Steffen |
| - | 1 kl |
| 1 ru | 1 gr |
| 2 hj | 2 gr |
| 3 gr | pass |

Enkel start for mestrene ettersom ingen hadde åpning.

Utfordrerne hadde mer krutt i sekken: 1 kl var naturlig, 1 ru krav og 1 gr limiterte hånden. 2 hj var krav, men Steffen slo av. Med sine aktuelle honnorer fant imidlertid Morten tillegget til den glimrende utgangen. Pent meldt!

Det er selvfølgelig spørsmål om makkerparets stil om man skal åpne disse hendene. Med 5 kontroller (2 1/2 honnorstikk) og 5 kortfarge ville jeg nok ha åpnet med Østs kort, men mestrene har jo litt problemer siden de ikke kan åpne med 1 kl her (sterk), og 2 kl gir ikke noe godt inntrykk av verdiene heller. Komplisert vurdering!

| | |
|------------------|----|
| 3 gr | 10 |
| 2 gr, 3 kl, 3 ru | 6 |
| 4 gr | 5 |
| 4 kl, 4 ru | 3 |

| Stillingen: |
|----------------------------------|
| Kinn - Johansen: 0 |
| Løkken - Brynhildsvoll: 10 |

2. Øst gir, N/S i sonen.

| | |
|-------------|----------------|
| ♠ E 5 4 3 2 | ♠ K D kn |
| ♥ 2 | ♥ K 6 |
| ♦ 10 9 7 6 | ♦ kn 4 |
| ♣ K 10 6 | ♣ E kn 7 5 4 2 |



| Ivar | Arild |
|--------|---------|
| - | 2 kl |
| 2 sp | 4 sp |
| pass | pass |
| Morten | Steffen |
| - | 1 gr |
| 2 sp | 4 sp |
| pass | pass |

Arilds 2 kløveråpning viser kløver og 12-16 HP, 2 sp er invitt, og den stuset ikke Arild på å legge på.

Steffens grandåpning lover 16-18 HP, og 2 sp er Colter. Dermed hadde også Steffen til å legge på.

Begge spilleførerne bør klare den biffen gjennom å løse kløveren uten taper. Selvfølgelig kan det være skjær i sjøen som skjev trumfsits og tre runder ruter i utspill, men dette er likevel en utgang vi ville vært i.

| | |
|------------|----|
| 4 sp | 10 |
| 3 sp, 3 kl | 7 |
| 3 gr | 6 |
| 5 kl, 5 sp | 2 |

| Stillingen: |
|----------------------------------|
| Kinn - Johansen: 10 |
| Løkken - Brynhildsvoll: 20 |

7. Syd gir, alle i sonen.

♠ D 9
♥ kn 9 7 2
♦ E K D
♣ E K D 5



♠ E kn 5 4 3
♥ E D 8
♦ kn 10
♣ kn 8 2

| Ivar | Arild |
|------|-------|
| 1 kl | 1 sp |
| 1 gr | 2 hj |
| 2 gr | 4 gr |
| 6 gr | pass |

| Morten | Steffen |
|--------|---------|
| 2 kl | 2 sp |
| 3 hj | 4 gr |
| 5 hj | 5 gr |
| 6 hj | pass |

Ivar starter med sterk kløveråpning, og Arild var til positive og naturlige 1 sp. 1 gr spur etter kontrollen. 2 hj lover 4 kontrollen (ess er 2, og konge er 1 kontroll). Nå mener jeg at Ivar har til hvilemeldingen 2 gr med sine tilleggsværdier. 4 gr er kvantitativt, og 6 gr er en brukbar kontrakt på Østs hånd dersom spøren sitter, eller hvis Øst kan snike til seg to sparstikk før han går løs på hjerteren, og dermed sikre seg 12 stikk med 3 hjerterstikk. Nok om det. Vi er strenge, og gir toppscore til dem som klarer å bremse.

Morten startet med sterk 2 kl, og 2 sp var naturlig utgangskrav. 3 hj er jeg ikke enig i dersom Morten har 2 gr tilgjengelig som 20-21 grand. Resten er greit nok ettersom Steffen ser at partiet skal til slutt, og regner med at hjerter er bedre en grand. Synd - de hadde jo granden på rett hånd!

| | |
|----------|----|
| 5 gr | 10 |
| 6 gr (Ø) | 9 |
| 5 kl | 8 |
| 6 gr (V) | 7 |
| 6 kl | 5 |
| 6 hj | 3 |

Stillingen:

Kinn - Johansen: 52
Lokken - Brynhildsvoll: 48

8. Vest gir, ingen i sonen.

♠ E 8 5 4
♥ K D 10 9
♦ kn 8
♣ D 6 2



♠ K D 10 9 2
♥ E kn 5
♦ E D 4
♣ 5 4

| Ivar | Arild |
|------|-------|
| 1 hj | 1 sp |
| 2 sp | 4 ru |
| 4 hj | 4 sp |
| pass | |

| Morten | Steffen |
|--------|---------|
| 1 hj | 1 sp |
| 2 sp | 4 ru |
| 4 sp | pass* |

Ingen av parene hadde problemer med å bremse her ettersom jeg har tillatt meg å justere sluttmeldingen og scoren til utfordrerne, der Steffens 2 kløvere var falt ut på meldelappen. 1 hj er naturlig, 1 sp likeså, og 2 sp viser veien til Rom. 4 ru er kontrollmelding, og Ivar tok med seg 4 hj som kontrollmelding, mens Morten slo av med 4 sp.

| | |
|------|----|
| 4 sp | 10 |
| 4 hj | 9 |
| 5 sp | 7 |
| 5 hj | 6 |

Sluttstillingen:

Kinn - Johansen: 62
Lokken - Brynhildsvoll: 58

Våre mestere regjerer videre, og vi gratulerer. Samtidig vil vi takke for innsatsen til Morten og Steffen. Dette var et friskt pust som vi opplagt kommer til å se mer fra. Hadde det ikke vært for blemmen i spill 5, er jeg jammen ikke sikker på om ikke mestertittelen hadde havnet litt nordnordenfor Sinsenkrysset denne gangen. Stå på, gutter!

Denne spalten er en fortsettelse av Herseths artikkel "Invitasjonsmeldinger 1", som sto i BIN nr. 1-1996.



Den tekniske spalte

Invitasjonsmeldinger 2 av William B. Herseth

Denne spesielle meldesekvensen er om-diskutert:

| Åpner | Svar-hånd | Åpner | Svar-hånd |
|-------|-----------|-------|-----------|
| 1 sp | 2 sp | 1 hj | 2 hj |
| 3 sp | | 3 hj | |

Dansk og svensk teori anvender 3-meldingene som rene sperremeldinger for ikke å risikere at motspillerne våkner til live når de blir klar over at åpneren og hans makker har svake kort etter pass fra åpneren i annen melderunde.

Andre mener at når motparten hittil har forholdt seg rolig, så kan det være risikabelt nok for fjerdehand å melde over 2 hjerter/2 spar hvis åpneren sier pass. Å gå inn på f.eks. 3-trinnet uten å ha kjennskap til om hans makker har tilpasning til den farge som blir meldt, vil kunne være dristig. En åpningsmelding på 1 spar kan jo være avgitt på:

♠ D 8 6 5 3 2
♥ E D
♦ K 6
♣ E kn 10



Disse benytter meldingen 3 spar som invitasjonsmelding til utgang hvis svarhånden har god trumfstøtte f. eks.:

♠ E kn 9
♥ kn 10 3
♦ D 4 2
♣ 8 7 5 3

Med finessesjanser i spar, hjerter og ruter samt ruter E eventuelt plassert foran kongen, vil 4 spar, selv om den ikke er sikker, være en sjanserik kontrakt.

Meldingsforløpet

| Vest | Øst |
|------|---------------------|
| 1 sp | 2 sp |
| 3 ru | 3 hj ⁽¹⁾ |

tolkes også på meget forskjellig måte.

Dansk teori anser at 3 hjerter-svaret viser en hånd som er helt uegnet i invitasjonsfargen, men som ville vært velegnet hvis invitasjonsmeldingen hadde vært avgitt i hjerter. Følgende hånd

♠ kn 6 5 4
♥ K D kn 7
♦ 7 3 2
♣ 7 3

angis som eksempel på svaret 3 hjerter.

Den svenske bridgeekspert **Alvar Stenberg** har imidlertid en meget interessant analyse av det meldingsforløp vi her dis-

kuterer. Han gjør det klart at svarhånden ikke nødvendigvis må svare 3 eller 4 spar på invitasjonsmeldingen 3 ruter. Ifølge Stenberg er svaret 3 hjerter **en ny invitasjonsmelding som kaster avgjørelsen tilbake til åpneren** (gjeninvitt)!! Han gir følgende eksempel:

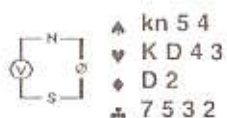

Poenget er at 3 hjerter-meldingen viser betinget tilpasning til invitasjonsfargen og at hjerterfargen er såvidt honnorsterk at åpneren kan få valget mellom å melde 4 spar - 4 hjerter eller 3 Grand. Knut Palmstrøm og jeg havnet en gang på denne måten i en fordelaktig 4 hjerter-kontrakt med 4-4 fordeling fremfor 4 spar med 5-3 fordeling. Stenbergs egne kommentarer er så poengterte og instruktive at de fortjener å gjengis:

"Kjære åpner! Din invitasjonsmelding 3 ruter har oppmuntret meg, men jeg er fremdeles ikke riktig klar over om min hånd passer deg eller ikke. Jeg har noen hjerterhonororer. Hvis du tror at du har noen glede av dem skal du melde utgang. Ellers får du nøye deg med 3 spar som blir sluttmeldingen".

STRATEGISKE VURDERINGER.

Hvis meldingene går

| Vest | Øst |
|------|------|
| 1 sp | 2 sp |

så vil åpneren kunne bli stillet overfor valget av hvilken farge han skal velge til invitasjonsfarge. Noen ganger er valget lett - andre ganger vanskelig.

Hvis åpningshånden ser slik ut,

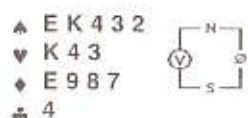

må åpneren, hvis han vil gå videre med en invitasjonsmelding, treffe et valg mellom de røde fargene. Hviken skal han velge?

Alvar Stenberg, som har referert til denne hånden, velger å melde 3 hjerter. Visseilig har han en ekte ruterfarge, sier Stenberg, men det er i hjerter at hjelpehonororer behøves.

Åpneren får et meget lettere valg hvis han har denne hånden:

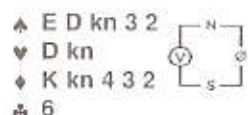

Her er det klart at en eventuell utgangssjanseligger i at svarhånden har tilpasning til ruterfargen, så her blir 3 ruter invitasjonsmeldingen.

Som regel vil den som avgir en **POSITIV** invitasjonsmelding ha 3 eller flere kort i fargen, **hvorav minst 2 tapere**.

Eksempler: ♦ 4 3 2,
 ♦ E 8 4,
 ♦ K 10 8 2
 eller ♦ 7 5 3.

Omvendt vil den som bruker en **NEGATIV** invitasjonsmelding, være enten meget honnorsterk eller svært kort i invitasjonsfargen. Her åpnes da muligheter for å prøve å bløffe utspilleren ved å "invitasjonsmelde" i denne svake farge,

for om mulig å slippe utspill i fargen. En liknende bløffmelding kan selvfølgelig også avgis hvis en bruker **POSITIVE** invitasjonsmeldinger, for å prøve å vilde utspilleren.

Det er ikke alltid lett å unngå å bli lurt av slike "falske" invitasjonsmeldinger, som eventuelt avgis når en er sikker på utgang, men vil søke å hindre at motspillerne spiller ut i en svak farge.

Vi har innledningsvis presisert at **POSITIVE** invitasjonsmeldinger utgjør en vesentlig del av det engelske **ACOL**-system. **ACOL**-systemet gjør nemlig bruk av langt flere invitasjonsmeldinger enn den som definisjonen i The Official Encyclopedia of Bridge omfatter.

For det første anvender **ACOL** invitasjonsmeldinger ikke bare etter enkel høyning i spar og hjerter, men **også etter enkel høyning i ruter og kløver**.

Eksempel:

| Vest | Øst |
|------|------|
| 1 ru | 2 ru |
| 2 sp | |

2 spar er altså en ordinær invitasjonsmelding.

Også etter dobbelt høyning i ruter og kløver anvender **ACOL** invitasjonsmeldingene.

Eksempel:

| Vest | Øst |
|------|------|
| 1 kl | 3 kl |
| 3 hj | |

3 hjerter er en invitasjonsmelding.

Går meldingene

| Vest | Øst |
|------|------|
| 1 kl | 1 hj |
| 2 hj | 2 sp |

er 2 spar (eller i tilfelle 3 ruter) invitasjonsmelding. Har svarhånden 10-12 honnorpoeng, balansert hånd med hold i de umeldte farger og bare 4 kort i sin først meldte farge, blir 2 grand en spesiell invitasjonsmelding som f.eks. her:

| Vest | Øst |
|------|------|
| 1 kl | 1 hj |
| 2 hj | 2 NT |

Åpneren kan si pass eller melde utgang, avhengig av sin styrke.

KOMBINERTE INVITASJONSMELDINGER

Som vi har sett, må et makkerpar velge mellom å bruke **POSITIVE** eller **NEGATIVE** invitasjonsmeldinger.

Teoretikere som **George Rosenkrantz**, Mexico og **Robert B. Ewen**, New York har imidlertid klart å kombinere bruken av både **POSITIVE** og **NEGATIVE** invitasjonsmeldinger **i samme spill!**

Begge har løst problemet på samme prinsipielle måte, men da enkelte mindre tekniske varianter er noe forskjellige, skal vi se på begge to. Først ruller vi opp **Ewen**:

NEGATIVE invitasjonsmeldinger:

Vil åpneren gjøre bruk av de **NEGATIVE** invitasjonsmeldingene, fortsetter han ganske enkelt med vanlige, alminnelige invitasjonsmeldinger. Se første artikkel.

POSITIVE invitasjonsmeldinger:

Vil åpneren gjøre bruk av de POSITIVE invitasjonsmeldinger starter han med **kunstige relémeldinger**. Åpnerens første manøver er å avgi den **billigste** melding han har til disposisjon. Altså en helt kunstig melding. Denne billigste melding tvinger svarhånden til **også** å avgi den **billigste** melding han har til disposisjon. Det er altså også en helt kunstig melding. Disse 2 kunstige meldinger gjør det klart at det videre meldingforløp vil være **POSITIVE** invitasjonsmeldinger som følger de vanlige regler for **POSITIVE** invitasjonsmeldinger.

POSITIVE INVITASJONSMELDINGER I AKSJON:

| Vest | Øst | Vest | Øst |
|---------------------|---------------------|---------------------|---------------------|
| 1 hj | 2 hj | 1 sp | 2 sp |
| 2 sp ^(*) | 2 NT ^(*) | 2 NT ^(*) | 3 kl ^(*) |

Alle meldinger som er merket^(*) representerer **billigste** meldinger, som viser at nå er de POSITIVE invitasjonsmeldinger kommet på banen. De videre meldinger utvikler seg på vanlig måte, bortsett fra at da svarhånden har anvendt meldingen 3 kløver som en helt kunstig melding, må åpneren foreta et kunstgrep hvis han vil avgi en invitasjonsmelding i kløver. Selv har jo åpneren anvendt meldingen 2 spar som en helt kunstig melding. Derfor må han bruke et kunstgrep hvis han vil avgi en invitasjonsmelding i spar. Hvis meldingene er gått som ovenfor angitt, vil åpnerens invitasjonsmeldinger bli:

| | |
|------------------------------|---------------------------------|
| 3 kl = kløverfarge | 3 ru = ruterfarge |
| 3 ru = ruterfarge | 3 hj = hjerterfarge |
| 3 hj = SPAR!! ^(*) | 3 sp = KLØVER!! ^(**) |

(*) Fordi meldingen 2 spar har vært anvendt som relémelding.

(**) Fordi meldingen 3 kløver har vært anvendt som relémelding.

ROMEX INVITTMELDINGER

I ROMEX går det på nogenlunde samme måte. Etter:

| Vest | Øst | Vest | Øst |
|------|------|------|------|
| 1 hj | 2 hj | 1 sp | 2 sp |

vil ny farge på 3-trinnet vise langfargeinvitt (3-4 kortsfarge som trenger hjelp), med ett unntak: etter 1 hj - 2 hj vil 2 NT vise langfarge i spar. Dette fordi 2 spar er opp tatt som relé og fordi 1 hj - 2 hj - 3 hj fremdeles skal være tilgjengelig som sperremelding.

Kortfargeinvitt vil vises gjennom å gå den "lange veien", dvs. veien om nettopp slike relé-meldinger som beskrevet i forrige kapittel. Relé-meldingen (*) krever billigste melding (**) fra makker. hvoretter åpneren viser fram kortfargen sin (som bør være singleton eller renons):

| Vest | Øst |
|---------------------|----------------------|
| 1 hj | 2 hj |
| 2 sp ^(*) | 2 NT ^(**) |
| 3 kl = kort kløver | |
| 3 ru = kort ruter | |
| 3 hj = kort spar | |

| Vest | Øst |
|---------------------|----------------------|
| 1 sp | 2 sp |
| 2 NT ^(*) | 3 kl ^(**) |
| 3 ru = kort ruter | |
| 3 hj = kort hjerter | |
| 3 sp = kort kløver | |

Det er svært mange i Norge som bruker ROMEX allerede, og de fleste bruker den "omvendt", dvs. at direkte melding viser kortfarge og den "lange" veien viser langfarge. Egentlig spiller det ingen rolle hvilken vei man spiller bare begge spiller fikt!

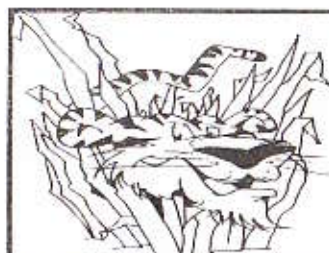

Afrika-brev

av Leif-Erik Stabell

foto: Åge Salin

Rolig på bridgefronten i det sørlige Afrika de siste par årene. Riktignok kvalifiserte Sør-Afrika seg til kvartfinalen i det siste verdensmesterskapet, både i åpen klasse og dameklassen, men der var det også slutt. En pen prestasjon, men det er da også mye lettere å kvalifisere seg til VM herfra enn i Europa. Uansett - rekutteringen går det langsomt nedover med - her som i Norge. Dessverre er det ikke mange afrikanere som er interessert i bridge - de aller fleste spillere her omkring er europeere eller indere, til tross for at svarte spillere nå er mer enn velkomne over alt. Det gir liksom en klubb litt mer troverdighet hvis det ikke bare er hvite medlemmer, spesielt fordi de tidligere undertrykte afrikanerne nå invaderer typisk "hvite" idretter, som tennis, golf, rugby og cricket.

Imidlertid - turneringer arrangeres fremdeles, med redusert bordantall. I fjor høst deltok jeg i en av dem med en av de mer optimistiske spillerne her nede, med spesielt god tro på min spillestyrke:

♠ 6 5 3
♥ K 8 6 2
♦ D 7 4
♣ E K 3



♠ E 7
♥ E D kn
♦ E 9 3
♣ D kn 10 9 4

| | V | N | Ø | S |
|------|---|------|------|------|
| pass | | 1 hj | 1 sp | 1 kl |
| pass | | 3 kl | pass | 2 NT |
| pass | | 3 sp | pass | 3 hj |
| pass | | 4 NT | pass | 4 kl |
| pass | | 6 kl | pass | 5 sp |
| pass | | | pass | pass |

Lagturnering, naturligvis, ellers hadde makker sikkert plassert meg i den ennå mer håpløse 6 grand. Kunne riktignok ha meldt 3 grand over 3 spar (og sannsynligvis ha spilt det), men den femte kløveren, det dårlige sparholdet og den gode hjerterstøtten tydet på at vi ikke skulle i grand, fant jeg ut. Så feil kan man ta.

Vest spiller ut spar 2 (nørske), til Østs Konge og ditt Ess. Du trekker ut trumfen - Øst kaster en spar på den tredje. Ser du noen muligheter?

Hjerteren må opplagt sitte 3-3, ellers har du ingen sjanser. Med ruter Konge hos Vest skulle det dermed være duket for 12 stikk, men kan Øst virkelig ha meldt inn med spar K kn 10 x x og blank hånd? Kanskje i Norge, men her nede settes det fremdeles visse krav til en innmelding, så du kan trygt plassere Øst med Kongen. Så kanskje ruter Ess og liten ruter fra begge hendene er en bedre ide, i håp om å finne Øst med Kongen dobbel? Vel, det vil i så fall gi ham bare 12 kort - du vet etter utspillet at han bare har 5-korts

spar, han fulgte 2 ganger i kløver, og må nødvendigvis ha 3-korts hjerter for at du skal ha noen sjanse. Følgelig har han 3 ruter inkludert Kongen, og gode råd er dyre.

Et lite hint for vi kaster oss over løsningen, som jeg faktisk snublet over ved bordet: Det er viktig å finne ut hvor mange runder trumf du skal spille før du kaster deg over hjerterten. Tre? Fire? Fem?

Det hele ser (ikke overraskende) slik ut:

| | | |
|--|--|--|
| <p>♠ 6 5 3 ♥ K 8 6 2 ♦ D 7 4 ♣ E K 3</p> <p>♠ D 8 2 ♥ 10 7 5 ♦ kn 10 6 2 ♣ 8 6 5</p> | | <p>♠ K kn 10 9 4 ♥ 9 4 3 ♦ K 8 5 ♣ 7 2</p> <p>♠ E 7 ♥ E D kn ♦ E 9 3 ♣ D kn 10 9 4</p> |
|--|--|--|

.....og riktig svar er.....fire. Etter spar til Esset, fire runder kløver og fire runder hjerter, ser det hele slik ut:

| | | |
|---|--|---|
| <p>♠ 6 ♥ - ♦ D 7 4 ♣ -</p> <p>♠ D ♥ - ♦ kn 10 6 ♣ -</p> | | <p>♠ kn ♥ - ♦ K 8 5 ♣ -</p> <p>♠ - ♥ - ♦ E 9 3 ♣ 10</p> |
|---|--|---|

Øst må holde 3 rutere, ellers kan du lett sette opp det 12.sticket ved å dukke en ruter. Nå fjerner du sparen ved å trumfe



Spilldiskusjon i Harare bridgeklubb. legg merke til den elegante baren i bakgrunnen - der betaler du fremdeles ikke mer enn 5 kroner for en halvliter.....

spar 6 på hånden, og spiller så en liten ruter mot Damen. Legger Vest lavt, nøyer du deg med syveren på bordet, og setter han i lieren, får han beholde sticket. Han bør (vil?) riktignok også legge lieren eller knekten med bare en av disse honnørene, siden han ser hva som kommer til å skje hvis han legger liten. Men du lar deg ikke lure - det er 50% mer sannsynlig at Øst startet med K 8 x enn med K kn 8 eller K 10 8, så du lar deg ikke friste til å bruke Damen.

Legg merke til at det ikke nytter å trekke 5 runder trumf med en gang. Så lenge Vest kan holde den høyeste sparen, kan det ikke bli noe innspill. Og 3 runder trumf nytter heller ikke, da kan begge motspillerne kaste ruter når du omsider tar for den siste kløveren.

Ved bordet valgte Vest å holde 2 spar og bare 2 rutere i sluttposisjonen, men det spilte ingen rolle. Nå kunne jeg isteden dekke ruter 10 med Damen, og felle ruter knekt i stikk 12 ved å gå opp med Esset.

Vunnet spill? Langt ifra! Ved det andre bordet syntes Syd at hjerterhonnørene var så lovende at han like gjerne hoppet til 4 hjerter over 1 spar, og dermed var

ikke veien lang til 6 hjerter - på Nords hånd. Med spar Konge ut kunne spillefører ganske enkelt sikre seg det 12. sticket med en sparstjeling hos Syd, og 1430 ga 2 IMP inn. Faktisk er det bare kløverutspill som betar 6 hjerter - riktignok kan spilleren få til et lignende sluttspill som i 6 kløver, men vil være inne på feil hånd i sluttposisjonen med bare ruter igjen.....

Slike spill er stort sett bortkastet her nede - ingen er interessert allikevel. Følgelig måtte jeg (som vanlig) sende bud på noen nordmenn til vår årlige turnering, og heller ikke denne gangen bod det på for store problemer å lokke folk nedover. **Noel Mikalsen** har vært her en del ganger før, og kommer igjen så ofte som mulig. **Åge Salin** hadde aldri vært i Afrika, men trengte ingen overtalelse for å komme. Og for å komplettere laget, hadde vi nå fått fatt i NBFs avgitte generalsekretær, **Rolf ('Joffen') Olsen**, nå pensjonert i Zambia, der kona Gunnhild Willgohs jobber på den norske ambasadens.

Laget ankom to dager før parturneringen, og ble uheldigvis (for bridgen) lokket med på nattklubb*) fredag kveld. Ikke av meg, naturligvis - jeg gikk tidlig til sengs for å spille tennis dagen etter - lørdag var nemlig bare kvalifiseringsrunde for finalen på søndag. Våre tropper stilte opp sterkt redusert, men Noel og Åge tok seg allikevel til finalen, mens Gunnhild og Rolf (som ikke hadde vært ute kvelden før) måtte nøye seg med B-finale. Etter nok

*) Det ryktes for øvrig at denne utflykten hadde uante konsekvenser - de siste ukene har to mørkhudede damer blitt observert på rundtur i Norge i følge med de to nevnte herrer, som ikke har vært å se ved bridgebordet på en stund. Følg med på denne plassen fremover - redaksjonen vil forsøke å følge opp saken.

en halvrunde på byen lørdag kveld tok imidlertid kreftene slutt for våre gutter, og de endte til slutt på 10. plass, mens 'zambierne' ble nr. 5 i trostefinalen. Selv arrangerte jeg finalen som barometerturnering - de er ikke vant til slikt her nede, og mange ble nokså forvirret over å få vite hvordan de lå an til enhver tid.

Over til hovedarrangementet: Lagturnering med 10 lag. Kun nasjonslag kan stille, men det blir det sannsynligvis en endring på til neste år. Sydafrikanerne som vant parturneringen overlegent, fortalte alle som ville høre på at det ikke var noen motstand å få, og at de håpet at Norge i alle fall kunne skjerpe seg litt, slik at de kunne få litt treningsutbytte ut av oppholdet. Dette falt naturligvis ikke i særlig god jord hos de lokale størrelsene, slik at de fleste holdt med oss.

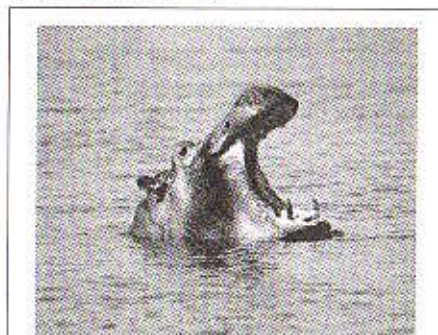

Stor i kjeften.....?

Alle moter alle de første to dagene, og deretter går de 4 beste til semifinale, fulgt av finale på 64 spill. Våre nattklubbgjengere var tilbake i gammel god form og vel så det, og laget feide all motstanden til side i de innledende rundene, og vant klart foran Sør-Afrika, Botswana og det beste Zimbabwe-laget. I slik medgang er det ikke mye å tjene på psykiske meldinger, men i kampen mot hjemmelaget kunne jeg ikke dy meg:

♠ 10 9 4 3
 ♥ 8 6 3
 ♦ 10 2
 ♣ 8 7 6 5

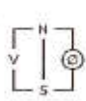

| V | N | O | S |
|---|---|------|------|
| | | 1 sp | pass |
| ? | | | |

2 hjerter er en sjanserik melding, som kan føre til katastrofe eller stor gevinst. Jeg syntes imidlertid det var i drøyeste laget, og valgte isteden 1 NT. Den meldingen slapp forbi Nord, Mikalsen i Øst meldte 2 ruter, og jeg prefererte plikt-skyldigst til 2 spar. Syd hadde nok ikke tenkt å la oss spille det, men makker var med på notene og løftet til 3 spar på sin 6-2-4-1 hånd. Der døde det ut med 9 stikk som resultat, mens våre lagkamerater pent hadde meldt 5 hjerter over 4 spar ved det andre bordet, og innkassert 650.

Vi kunne velge motstander i semifinalen, og tok Botswana, som vi hadde et stort forsprang på etter å ha knust dem tidligere. De ga oss bedre motstand denne gangen, men det hele ble avgjort i begynnelsen av siste halvrunde:

Som Vest spiller du ut en liten kløver etter 2 NT (20-22) - 3 NT, og dette er hva du ser:

♠ 4 2
 ♥ 9 7 6
 ♦ 10 8 7 4 2
 ♣ E 8 7
 ♠ 8 6 5
 ♥ K 10 3
 ♦ K 6 3
 ♣ K 10 6 3



Makker vinner utspillet med damen, og returnerer kløver 2 til kn - K - Ess. Ser bra ut - makker har sikkert 4-korts kløver. Nå kommer ruter til 9 (norske) og dame. Du stikker med kongen og



Rolf Olsen (t.v.) og Åge Salin i kamp mot Ashley Peters fra Zimbabwe.

Nei, stopp en halv. Hvis makker har 9 5 i ruter, har du neppe tapt noe på å dukke. Syd har jo 2 ruterstikk uansett. Men hvis han har kn 9, er det fatalt å stikke med kongen - nå har spilleren 4 ruterstikk istedenfor 2. Så du legger ganske riktig ruter 3, og Syd fortsetter med ruter knekt..... Hva nå?

Har makker E 9 dobbel? Da ser du jo ganske dum ut hvis du går opp med kongen. Men hvis makker har 9 5 dobbel, får jo Syd ett ekstra stikk i ruter hvis du dukker. Men gir det ham kontrakten? Kan 3 ruterstikk være nok? Ville han ha spilt på en annen måte hvis dette er det niende stikket?

Det må nok innrømmes at du brukte et par tiendedeler for mye på å dukke ruter-damen - kanskje du ikke er helt i form? Ved bordet bestemte Vest seg (etter laaaaaang betenkning) for å dukke ruter-knekten også, og da Syd hadde

♠ E K 10 7
 ♥ E kn 4
 ♦ E D kn 5
 ♣ kn 5

var katastrofen et faktum! 10 IMP til Norge - neida, jeg satt jo Syd, ikke Vest, naturligvis. Ville dette ha gått mot deg også?

Det hele endte med klar norsk seier, mens Zimbabwe sensasjonelt slo Sør-Afrika i den andre semifinalen. Dermed fikk hjemmelaget spille finalen for en gangs skyld, mens sørafrikanerne nå gikk rundt og fortalte alle at de allikevel ikke hadde tid til å spille finalen, så det var like greit at de ble slått ut.

Vi satte oss ned mot det samme paret som hadde latt oss spille 3 spar med 9 stikk for et par kamper siden, og de var forberedt på at flere psykiske meldinger kunne dukke opp. Og ganske riktig, etter et par spill.....

♠ E K D kn 9 8 7 5
 ♥ 4
 ♦ -
 ♣ E 10 9 3



| V | N | O | S |
|---------|----------|--------|---------|
| Cameron | Mikalsen | Gordon | Stabell |
| ? | 1 ru | pass | 1sp |

På Syds plass sitter den samme banditten som psyket mot deg for 2 dager siden. Han har sikkert ikke spar, men hvordan får vi fortalt det til makker?

Viser 4 spar denne hånden, og kan i så

fall makker gå videre med K D i kløver?

Ved bordet gikk det helt i surr for Vest, som omsider kom ut fra en 2 minutters tenkeboks med 1 NT. Alle var jo klar over at ikke dette viste den hånden det skulle vise, men makker kunne jo ikke godt ta hensyn til det. Meldingene fortsatte:

| V | N | O | S |
|--------------|--------------|--------------|--------------|
| Cameron | Mikalsen | Gordon | Stabell |
| 1 NT 4 sp | 1 ru 2 hj | pass 3 NT | 1 sp pass |

men makker skjønner naturligvis ikke noe, og passer med K D i kløver og ruter Ess. Ved det andre bordet åpnet Nord med 1 hjerter med sin 1-5-6-1 hånd, og meldingsforløpet er kort og greit:

| V | N | O | S |
|-------|--------|-------|------|
| Salin | Peters | Olsen | Hall |
| 6 sp | 1 hj | 2 ru | pass |

1430 inn, og 13 IMP den rette veien.

De siste 16 spillene gikk i rama, og med en norsk ledelse på 'bare' 40 IMP var det fremdeles spenning i kampen. Men hjem-



Fra premieutdelingen: (f.v) Rolf "Joffen" Olsen, Colin Gordon (presidenten i Zimbabwes bridgeforbund), Åge Salin, Leif-Erik Stabell og Noel Mikalsen.

melaget fikk ikke til noe, som her:

▲ 6 4 3
 ♥ E kn 9 7 6
 ♦ E 7 2
 ♣ K 4
 ▲ K 10 5 2
 ♥ D 10 8
 ♦ 10 6 4 3
 ♣ D 6

| V | N | O | S |
|------|---------------------|------|------|
| | 1 hj | pass | 2 kl |
| pass | 2 hj | pass | 2 NT |
| pass | 3 NT ⁽¹⁾ | pass | pass |
| pass | | | |

Makker spiller ut ruter Dame, og blindemann er litt tynnere enn ventet, for å si det midt. Dette ser jo ganske lovende ut, med din hjerterbeholdning og rutertieren til å støtte opp makkers farge. Spilleren stikker med ruter Ess, og går inn på kløvereset for å spille hjerter mot bordet. Har du tenkt å fortsette i ruter når du kommer inn, eller kanskje skifte til spar?



Bins fotograf feirer seieren sammen med den lokale fansen

La du styrke i ruter på utspillet? Det er vel det normale å gjøre med tieren, men det kan jo hende dere kan ta 4 sparstikk når dere kommer inn. Men hvis det er du som kommer inn først, spiller det kanskje ikke så stor rolle hva du legger?

Gikk du forresten opp på kløver Dame? Den faller jo under Kongen neste gang allikevel, så det kan ikke koste å ofre den i stikk 2. Ved bordet la Øst styrke i ruter i stikk 1, og kløver 6 i stikk 2. Og dermed

Over til side 55



Etter turneringene ble det selvsagt tid til endel ting som ikke hadde noe med bridge å gjøre. Her er fotografen midt inne i en lovefflokk i ferd med å angripe en gruppe antiloper. Antilopene kom seg unna denne gang, men til neste år...

Arendalsturneringen - 96

Av Paul Bang

Enten det er fin sommer eller ikke er det blitt tradisjon at interesserte turnerings-
slitere møtes i Arendal første helga i juli. Så også i år, faktisk så det ut som om
sommeren endelig skulle prøve å gjøre seg gjeldende, for lørdagen var sommer-
varm, sydende og heftig rundt «Pollen». At juli er ferietid bar også startlisten
preg av, kanskje i noe større grad enn tidligere år, med mange eksperimentelle
parkombinasjoner og stort fravær av de etablerte spillere man «vanligvis» moter
på turneringer.

Men likevel var 46 par på plass i Grane-
hallen da turneringsleder Willy Brown,
som var ny for året i denne rollen, startet
det hele lørdag formiddag. Turnerings-
leder Brown gjorde for øvrig en jobb til
etterfølgelse for noen og enhver. Med sin
rolige og vennlige framferd løste han alle
flokker uten at det ble en eneste appell
eller synlig konfliktsituasjon ved bordene
i løpet av helgen. Det er alltid mye tryg-
gere og bedre for alle parter når turne-
ringsleder selv er en god spiller og har
grunnleggende innsikt og forståelse i
bridgeetik og kan bruke disse kunnska-
per til å ta gode og rettferdige skjønns-
messige avgjørelser. Det burde kanskje
være noe alle gode turneringsspillere
kunne ta inn over seg, at det å «prakti-
sere» som turneringsleder, faktisk kan
være utviklende for en selv som bridge-
spiller.

Regnskap og administrativt arrangement
ellers fungerte også til utmerket karak-
ter, så all honnør til Arendal Bridgeklubb
inkludert «mini-Lindqvistene» som
sprang som raketter rundt bordene sam-
tidig som de holdt seg og oss orientert
om hvor mye «pappa» etterhvert ledet
med.

For **Petter Lindqvist** og **Pål Haga** stakk
av allerede i første runde og var helt util-
nærmelige inntil det gjesto tre runder.
De hadde til tider flere hundre poeng å

gå på, men som så ofte for med par som
stikker av, det gjelder å stå distansen inn.
For sent på oppløpssiden, tre runder for
slutt, kom med ungdommelig pågangs-
mot to unge og for meg ukjente Bergens-
studenter, **Geir Brekka** og **Atle Stray**,
med lokale røtter fra Sørlandet stor-
mende og vant med forholdsvis god mar-
gin. Bittert for de erfarne travere selvsagt,
som sikkert hadde mange marginalspill
som kunne sikret seieren. Det var nok
også situasjonen for tredjepart, **Tom
Hoiland** og **Per Egil Westin** og fjerde og
siste forbundspoengplasserte **Reinert
Amundsen** og undertegnede ettersom
det bare skilte 70 poeng mellom disse.
En skal ikke eliminere mange marginal-
egg for å kunne tilegne seg de poengene.

Datagitte kort er jo etterhvert blitt så nor-
malt at de unormale fordelingene nesten
er blitt det vanlige, fordelingshender og
slemmer var det derfor flust av. Søndag-
en startet i så måte for øst med at han
fikk utdelt E K x x x x i kløver og K x x x
x x i ruter i annen hånd i sone mot usone.
Selv skulle jeg melde denne hånden et-
ter 1spar i åpning foran. Etterhvert ende
jeg i 6 kløver dobbelt med 500 ut etter dår-
lig motspill, hvor fasiten faktisk var store-
slem i hjerter via to finesser. Scoren va-
rierte fra utgang 480 til 1700 nord/syd.
Våre 500 ut ga 12 av 21 mulige pluss-
poeng.

Mer interessant meldeteknisk var følgende hånd:

- ♠ E K kn 8
- ♥ E D 9 8
- ♦ E K 10 8
- ♣ 2



De som spiller multi to ruter med de opprinnelige varianter, ville her kunne hente en potensiell systemgevinst ved at man etter to ruter og forventet to hjerter eller to spar fra makker direkte kunne få vist 4-4-4-1 med over 20 poeng. Uten spesielle avtaler og med naturlig system som utgangspunkt er vel 1 ruter det valg man faller på. Overraskende nok får vi nå 1 spar fra makker og pass fra nestemann. Hva nå?

- ♠ E K kn 8
- ♥ E D 9 8
- ♦ E K 10 8
- ♣ 2

- ♠ 2
- ♥ 10 7 3 2
- ♦ D kn 6
- ♣ D 9 5 4 3



- ♠ D 9
 - ♥ K kn 5
 - ♦ 9 7 5 3
 - ♣ K 10 7 6
- ♠ 10 7 6 5 4 3
 - ♥ 6 4
 - ♦ 4 2
 - ♣ E kn 8

Selv valgte jeg kanskje noe ubetenksomt å melde 4 kl (Splinter) og fikk som ventet 4 spar fra makker som selvfølgelig berneklert kontroll i ruter og hjerter. Spørsmålet er jo nå hva makker kan ha holdt oppe på?

Selv om han er tynn, kan han kanskje ha kløveresset og ikke tørre å spise opp hele 4 trinnet ved å kontrollmelde 5 kl, på den annen side kan han vel også ha mellomhonororer som til og med gir mulighet for bet allerede på femtrinnet. Med den sed-

vanlige feigheten som preger gamle re-ver, og et godt spill inne valgte jeg å passe. Makker snullet lett hjem 13 stikk og fikk faktisk 2 pluss på spillet

Forbausende få hadde meldt slemmen, og da noen sannsynligvis fikk hjerter ut og valgte 50% sjansen i stedet for den mye dårligere sjansen at D kn skal falle på tre ganger ruter, ga det faktisk pluss-score å ta de 13 toppstikkene etter kløverutspill. **Elisabeth Øian** fra Lillesand viste både fantasi, kvinnelig intuisjon og pågangsmot ved i andre melderunde å velge «kjempereversen» med 3 hj, makker **Dan Haddeland** fikk nå anledning til å gjemmelde sin sekskortsfarge, noe som beseglet troen på noe stort, etter en tur innom Blackwood var veien ikke lang til 6 spar og 19 av 21 mulige plusspoeng. Man må tørre for å få noe igjen, så all honnor til det kvinnelige initiativ denne gang.

Systemgevinst kan vi sette som stikkord da vi i siste runde på lørdag skulle måle krefter mot komfortabelt ledende **Lindqvist** og **Haga**, **Reinert Amundsen** plukket frem følgende stolte offiserer da han i fjerde hånd skulle åpne etter tre passer:



- ♠ E 7 3
- ♥ E K 10
- ♦ E K 2
- ♣ K kn 7 2

Reinert er som kjent en kreativ herremann som bruker den konvensjonelle 2 NT åpningen til noe langt mer spenstig enn en kjedelig 20-22 grand. Denne er derfor puttet inn i 1 kl åpningen som da altså enten viser en naturlig kløveråpning eller en 20-22 grand. Hvor vi har gjort av

18-19 granden med kløverfarge, som vi da ikke får vist, får bli en hemmelighet. Som sagt så gjort, Reinert åpnet med en kløver, noe som ingen andre ved bordet hadde ork til å gjøre noe med. Ruter 3 kom ut og Reinert sto overfor følgende utfordring:

- ♠ 9 4 2
 - ♥ 8 5 4 3 2
 - ♦ 10 9 6
 - ♣ 8 4
- ♠ D 8 5
 - ♥ D 6
 - ♦ kn 7 5 4 3
 - ♣ E 6 3
- ♠ K kn 10 6
 - ♥ kn 9 7
 - ♦ D 8
 - ♣ D 10 9 5
- ♠ E 7 3
 - ♥ E K 10
 - ♦ E K 2
 - ♣ K kn 7 2

Hele poenget i spillet er å gå forsiktig frem for å klare å karre til seg 7 stikk. Ruter ble stukket, og det fulgte tre ganger hjerter, mer ruter ble stukket og spilt opp igjen. Spar satt Reinert over en gang, men stakk den andre og fridde seg med den tredje sparen. Det er nå bare kløver tilbake hos spillefører og Ost, bordet har en viktig kløver 8 som stopper alle forsøk på å hindre spillefører i å få minst 2 kløvestikk i sluttposisjonen. Spilles liten kløver slippes denne til återen og gir to stikk direkte. Lindqvist spilte i den aktuelle situasjonen kløver 10 som gikk til knekt og ess, ny kløver gikk til damen som fikk beholde stikket, deretter måtte han avslutte med å spille fra 9 5 til bordets K 7. 70 i plusscore er ikke så mye, men denne gangen ga det 18 av 21 mulige plusspoeng, ettersom det er umulig å stoppe under 3 hjerter med en bet som resultat etter en sterk 2 grand åpning.

For å få poeng i parturnering må en ta vare på de muligheter som byr seg, ofte får en poeng på at motparten er for dår-

lige eller for unøyaktige i motspillet, fra vinnerparet **Brekka - Stray** tar vi med følgende spill hvor parturneringsstilen var upåklagelig og ble kronet med hell.

- ♠ K 8 5 4
- ♥ 10 7 5
- ♦ K 9
- ♣ E D 8 6

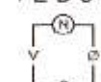

- ♠ E D 9 6
- ♥ K D kn
- ♦ E kn 7 4
- ♣ 10 2

Etter en naturlig kløveråpning i Nord, var Syd overbevist om at 3 NT var rette kontrakten, noe ingen hadde innvendinger til. Spar 10 kom ut og ble etterfulgt av to nye sparrunder som endte opp i bordet tredje gang, Vest viste seg å ha spilt ut fra kn 10 blokk i spar og kastet en hjerter. Det fulgte en hjerter til kongen som Vest stakk og kanskje tenkte at Syd var i ferd med å prøve å stjele til seg et hjerterstikk, i alle fall spilte han mer hjerter til Syds dame.

Aviser pakker man fisk ind i, men ...



Der er kommet et nyt nummer af Dansk Bridge. Hvis du ønsker et gratis prøvenummer, så skriv til:

Dansk Bridge
Postboks 121
DK - 3400 Hillerød

Nå var Syd på høyden, ruter til kongen og ruter til finesse gikk bra, det siste hjertersticket viste at denne fargen satt 3-3, og så var det bare å ta for ruter ess og konstatere at det heldigvis var Øst som hadde startet med fire ruter, han fikk nå komme inn på denne og måtte spille kløver til ess, dame i bordet. 11 stikk i grand ga alle plusspoengene til grand-haiene, da hele spillet så slik ut:

| | | |
|------------|------------|--|
| ♠ K 8 5 4 | | |
| ♥ 10 7 5 | | |
| ♦ K 9 | | |
| ♣ E D 8 6 | | |
| ♠ kn 10 | ♠ 7 3 2 | |
| ♥ E 8 4 2 | ♥ 9 6 3 | |
| ♦ 6 3 2 | ♦ D 10 8 5 | |
| ♣ kn 9 7 4 | ♣ K 5 3 | |
| | ♠ E D 9 6 | |
| | ♥ K D kn | |
| | ♦ E kn 7 4 | |
| | ♣ 10 2 | |

Med åpne kort går det faktisk an alltid å få 11 stikk ved å spille seg til to kløverstikk slik denne fargen sitter, men i praksis ser vi at spillefører alltid kan holdes nede på 10 stikk ved at Vest på tredje spøren kaster en ruter og dukker hjerteren første og eventuelt andre gang denne spilles. Standardkontrakten 4 sp med 11 ga 10 pluss da 7 par hadde prøvd sparslemmen, mens 3 NT med 10 hadde gitt -1 til Nord/Syd.

At godt håndverk også gir poeng uten hjelp fra motparten viser følgende hånd:

| | | |
|--------------|--|-----------------|
| ♠ E 8 2 | | ♠ K kn 10 6 5 4 |
| ♥ kn 9 5 4 2 | | ♥ E 8 7 |
| ♦ E 8 4 3 | | ♦ 10 9 5 2 |
| ♣ 5 | | ♣ - |

Med N/S i sonen gikk meldingsforløpet ved vårt bord raskt og effektivt, svake to

spår ble høynet til fire i Vest, og alle passet. Kløver kom ut til stjeling etterfulgt av liten hjerter mot bordet. Syd, som kanskje var god nok til å kunne dukke hjerteren fra honnor dobbel, gikk opp på kongen og spilte ruter dame som han fikk beholde, neste ruter ble stukket, og så var det dags for å se om det virkelig satt slik du ønsket ved å trekke hjerter knekt fra bordet, da Nord ikke ville gjøre noe med den, fikk den seile og, ganske riktig, felte den singel tier bak. Dermed var det duket for hele 11 stikk i denne pene 17 poengs utgangen og 13 plusspoeng. 8 par hadde meldt eller fikk spille 4 sp hvorav 2 fikk den doblet, bare halvparten fikk 11 stikk.

Den tidligere omtalte **Dan Haddeland** hadde oversikten i følgende hjerter-utgang:

| | | |
|------------|----------------|--|
| ♠ K 9 8 | | |
| ♥ 7 4 | | |
| ♦ D 6 5 4 | | |
| ♣ E 10 8 3 | | |
| | ♠ E 10 | |
| | ♥ K D 10 8 6 5 | |
| | ♦ E kn 9 8 | |
| | ♣ 4 | |

Vest er giver og etter to passer åpnet Øst i 1 sp, hvorpå Haddeland siden ble spillende 4 hj uten at motparten meldte noe mer. Spar kom selvfølgelig ut og ble sluppet via knekten til esset. Etter Østs åpning uten at makkeren har støttet, må en vel kunne anta at de fleste av nøkkelkortene vil sitte hos Øst. Haddeland «timet» dette godt da han i andre stikk gikk inn på kløveresset og tok ruterfinessen først. Da dette gikk bra, gikk han inn igjen på spar konge og spilte hjerter

til kongen. Denne holdt samtidig som Haddeland med interesse noterte seg hjerternieren som kom fra Vest. Nå var det duket for å eventuelt høste frukter av å ha tatt ruterfinessen først ved å ta for ruteresset og se om noe skjedde. Det gjorde det i sannhet da kongen fant det betimelig å abdisere. Ved at Øst sannsynligvis har startet med fem kort spar og kongen dobbel i ruter, og samtidig å ha sett hjerter ni som et potensielt tvunget påkast, er det nå klart større odds for at knekten sitter alene igjen bak, noe Haddeland riktig fant ut og la ned hjerterdame. At dette ble kronet med hell skjønner vi når vi ser hele hånden:

| | | |
|--------------|----------------|------------|
| ♠ 7 6 4 | | ♠ K 9 8 |
| ♥ kn 9 | | ♥ 7 4 |
| ♦ 10 3 2 | | ♦ D 6 5 4 |
| ♣ D kn 9 6 5 | | ♣ E 10 8 3 |
| | ♠ D kn 5 3 2 | |
| | ♥ E 3 2 | |
| | ♦ K 7 | |
| | ♣ K 7 2 | |
| | ♠ E 10 | |
| | ♥ K D 10 8 6 5 | |
| | ♦ E kn 9 8 | |
| | ♣ 4 | |

Tolv stikk ga alle poengene og ville sikkert kunne aspirert til en spillepris dersom det hadde vært en, noe som arrangørene bør tenke på i stedet for å ha alle disse spurtpremiene. En spille-/motspill-/mel-depris skjerper alltid oppmerksomheten omkring gode spill som kan brukes journalistisk og kanskje også pedagogisk etterpå. Dette poenget nevnte jeg også i min BIN-artikkel fra Arendals-turneringen for to år siden uten at noen i Arendal tilsynelatende har lest den godt nok, men kanskje ved neste korsvei? Tilbake til Haddelands spilleføring, så ville det vel kanskje teknisk vært noe bedre å bruke inngangen i bordet til å spille hjer-

ter til kongen første gangen og heller tatt ruterfinessen med ved andre gangs inngang i bordet. Dette fordi ruterkongen kan sitte dobbel bak og gi stjelemulighet ved å straks spille ruter tilbake for hjerteren er rørt. Sitter kongen dobbel bak sammen med tre korts hjerter, ser vi at dette medfører ruterstjeling uansett ved straks å spille mer ruter. Men «okke som» som de sier på Sorlandet, Haddelands arvåkne timing skal honoreres. Hele salen var i hjerterkontrakt, hvorav ni meldte utgangen, kun tre par fikk tolv stikk, de to andre i delkontrakt.

Til slutt et spill hvor vi kan omskrive den kjente Shakespearefrasen til «å stjele eller ikke å stjele det er spørsmålet», hele spillet så slik ut:

| | | |
|-------------|-------------|------------|
| ♠ 9 4 3 | | ♠ D kn 8 6 |
| ♥ E K D 9 5 | | ♥ kn 7 6 |
| ♦ K 9 6 | | ♦ E 10 4 2 |
| ♣ 6 2 | | ♣ E 4 |
| | ♠ E 2 | |
| | ♥ 3 2 | |
| | ♦ D 8 5 3 | |
| | ♣ K D 8 5 3 | |
| | ♠ K 10 7 5 | |
| | ♥ 10 8 4 | |
| | ♦ kn 7 | |
| | ♣ kn 10 9 7 | |

Ved vårt bord åpnet Vest i annen hånd med en hjerter, det gikk dobbel, to kløver, to spar, pass, pass, 3hj, pass rundt etter at Vests 1 hjerter lovet fem kort. Spar dame kom ut, og den som vil prøve seg kan jo dekke over Nord/Syd sine kort og finne beste veien til 9 stikk.

Den tilsynelatende beste veien synes å være straks å stikke med spar ess og spille mer spar for å sikre seg en stjeling. Men så var det denne Shakespeare da! Se bare hva som skjedde, den andre

sparen stakk Amundsen med kongen og spilte trumf, denne ble tatt med esset og siste sparen ble stjålet med siste trumfen i bordet. Men hvordan i all verden komme hjem igjen og få trukket trumfen? Hos oss ble ruter til kongen valgt, denne ble stukket og etterfulgt av ny ruter som måtte stikkes med damen. Mer ruter fra bordet stjal Amundsen med liten trumf, spilte undertegnede inn på kløver ess, for så å bruke hjerter ti på den siste ruter som nå fulgte. Dette fremmet stikk for min hjerter knekt tredje som ga en verdifull bet, 15 plusspoeng og kunne vært et bidrag til tidligere omtalte spille-/motspill/meldepris.

Hva skal da til for å vinne kontrakten? Jo, først må man som så mange andre ganger tenke nøye gjennom spillet fra start og begynne med å dukke første sparen. Nå kan det jo hende at motparten vrir trumf for å prøve og hindre deg i å stjele spar, da er du på høyden og kan faktisk ta ti stikk ved å stikke trumfreturen

og spille kløver til kongen med en gang. Når dette går bra, tar du ut trumfen og spiller mer kløver til Nords ess. Denne må nå slukoret spille spar til esset i bordet, og du kan parkere en spar på kløverdame og siden en rutertaper på den femte kløveren som du godspiller. Altså må motparten spille mer spar etter at du har dukket første sparen, og du er like langt? Kanskje lilsynelatende ja, men du vinner like fullt kontrakten hvis du tolker Shakespearfrasen rett. Du går nå hjem på trumfesset i stikk 3, gir tilsynelatende opp sparstjelingen og spiller kløver mot kongen. Når denne holder stikket, bruker du siste trumfen til å komme hjem igjen, tar ut den siste trumfen og spiller ny kløver mot kongen, denne må Nord stikke i alle fall. Han kan nå bare få et sparstikk og ruteress som gir til sammen fire, og du kan hente 140 inn og pluss 7 på spillet istedenfor minus 15.

Møn tro om Shakespeare ville vært en god bridgespiller?

Fra side 52 - Afrika-brev

var stakkars makker sjanselos da Syd sleit ikke spilte på hjerteren, men i stedet nøyde seg med kløver 10 i andre stikk:

| | | |
|--|--|---|
| <p>♠ E D 7 ♥ 5 4 2 ♦ D kn 9 8 ♣ kn 9 8</p> | | <p>♠ K 10 5 2 ♥ D 10 8 ♦ 10 6 4 3 ♣ D 6</p> |
|--|--|---|

Vest fortsatte med ruter, og dermed hadde Syd 5 kløverstikk og E K i de røde fargene. Beste spilleplan er vel å ta E K i kløver for deretter å gå på hjerteren, men Syd hadde jo også sett styrkekastet i første stikk.....

Til slutt ble seieren på over 100 IMP, og alle var i hvert fall glade for at Sør-Afrika ikke vant. Men til neste år truer de med å sende flere og sterkere lag, så vi må sannsynligvis skjerpe oss, og ligge langt unna nattklubbene. Men dersom det er flere som har lyst på en Afrika-tur i begynnelsen av mars, har arrangørene lovet at vi kan stille så mange lag vi vil til neste år, i håp om at Zimbabwe i alle fall kan slå ett av dem.....



Postkassen

Hei Tommy!

Vi er en glad gjeng som møtes en gang i uka til lagkamp. Det spilles ikke om annet enn prestisje, som til gjengjeld veier svært tungt, men atmosfæren er særdeles gemyttlig.

Jeg og min makker krangler sjelden, det vil si egentlig aldri, men dette spillet satte sinnene i kok forrige tirsdag. Kan du (dere) hjelpe oss å fordele skylden? På grunn av mannskapsmangel spilte vi parturering (fasit) denne kvelden. Slik skjedde katastrofen (jeg og min gode makker satt Nord/Syd):

| | | |
|---|--|---|
| <p>♠ 6 5 2 ♥ kn 8 7 ♦ E 8 7 5 ♣ E D 6</p> | | <p>♠ 9 4 ♥ E D 3 2 ♦ D ♣ K kn 7 5 4 2</p> |
|---|--|---|

| Vest | Nord | Øst | Syd |
|------|------|------|-----------------|
| pass | 1 sp | 2 kl | x ¹⁾ |
| pass | 2 ru | 2 hj | x ²⁾ |
| 3 kl | x | pass | pass |
| pass | | | |

¹⁾ Negativ (7+ og minimum fire hjerter (ofte ruter)). ²⁾ Straff.

Alle rundt bordet benytter et naturlig grunnsystem, og jeg vil si at vi ligger på

et relativt høyt nivå meldeteknisk. ("Loven" er kjent stoff.)

Vi fikk fatt i våre tre majorstikk, ikke mer.

Spørsmålet er altså: **Hvem skal henges? Nord eller Syd?**

Til slutt tar jeg med en annen episode som også har skapt debatt, men som jeg personlig mener det ikke kan være tvil om. Meldingene gikk:

| Vest | Nord | Øst | Syd |
|------|--------------------|--------------------|--------------------|
| pass | 3 sp ²⁾ | pass ³⁾ | 2 sp ¹⁾ |
| 4 hj | pass | pass | pass |

¹⁾ 5-10 HP, femkorts spar og en annen femkorts. ²⁾ Forhåndstapp. ³⁾ Laaaaaaaang tenkepause.

4 hjerter sto med 11 stikk. Her er Vests hånd:

| | |
|---|--|
| <p>♠ kn 7 ♥ E 9 8 7 6 2 ♦ kn 3 ♣ kn 8 6</p> | |
|---|--|

Dette kan vel ikke være lov??? Argumentet som ble brukt av Vest var: "Noe sted må poengene være". Og det er nok ingen tvil om at Øst burde ha meldt, men det gjorde han ikke. Siden vi ledet klart og stemningen begynte å bli amper, godkjente vi meldingen. Hva sier du, Tommy? Takk for et godt bridgeblad

Med vennlig hilsen
Tomas Eidsmo, Oslo

Begge kan klandres for 3 kløver x med 10 stikk i det første spillet. Syd bør imidlertid påta seg mesteparten av skylden på grunn av sin dobling av 2 hjerter. Makker har meldt ruter og spar, så Syd vet at Ø/V har en mye bedre kløverkontrakt enn hjerterkontrakt. Dobblingen av 2 hjerter inviterer Nord til å doble 3 kløver, hvilket han gjorde. Hvorvidt dette er riktig av ham eller ei, får de vise strides om. Jeg mener imidlertid at han med kun en minimumshånd og ikke noe spesielt i trumf burde ha avholdt seg fra å doble 3 kløver. Hvis Syd hadde meldt 2 spar i stedet for å doble 2 hjerter, ville dere muligens fått lov til å spille en brukbar 3 spar, selv om motparten har høyeste kontrakt. Uansett burde Syd ha tatt ut makkers dobling i 3 spar.

Når det gjelder det andre spillet, er meldingen 4 hjerter fra Vest helt uhørt. Han har ikke mindre enn en 9-tapers hånd, og er i sonen. Dette er nesten kvalifiserende til gult (og kanskje endog rødt) kort! Etter en tenkepause heter det i våre dager at dersom makkeren til tenkeren har et logisk alternativ til den melding som tenkepausen kan ha indikert, plikter han å bruke denne. Og i dette tilfellet må vel pass kunne sies å være et slikt alternativ. I alle land! Turneringsleder er nødt til å justere dette spillet tilbake til 3 spar med et stipulert antall stikk (all mulig tvil skal komme den ikke feilende side til gode). Og hvis denne dom blir appellert, fortjener appellanten å miste pengene. Han kan ikke miste mer, for han har allerede mistet ansikt!

Red.

Til BIN

God Jul & Godt Nytt År til Norges mest seiglivede bridgemagasin. En kan vel

trygt slå fast at rutinen er viktig!?

Nå må landets ledende bridgeskribenter samle sine krefter og gjøre et godt magasin enda bedre!

Savner noe mer teknisk stoff både innenfor systemutvikling, signaler og motspill for øvrig.

Kunne dere f.eks. gi en gjennomgang av Amundsens Grandforsvar samt dobbel - O etter 2 NT?

Med vennlig hilsen
Ola Danielsen, Stokmarknes

Dobbel-O har vært publisert gjennom BIN mot slutten av 70-tallet, men jeg skal ta det veldig kort her.

Konvensjonen ble laget av Arne og Per Olsen (2 x O), og skulle gi et bedre og mer fleksibelt meldingsforløp etter sterk 2 NT.

a) 3 kl er en slags Baron. Svarene er:
3 ru = 1 eller begge 4-korts major. Svarhånden melder motsatt av sin majorfarge (3 NT med begge), og 4-4-kontrakten kommer på riktig hånd (den sterke).
3 hj = 5-korts hjerter.
3 sp = 5-korts spar.
3 NT = Verken 4- eller 5-kort i major.

b) 3 ru = Flint. Ber om 3 hj.
3 hj = OK. Deretter er 3 sp spilmelding og 3 NT viser 5-korts sp + 4-korts hjerter.
3 sp = Stopp hvis spar og

utgangskrav i hj.
Svarhånden sier 3 NT eller 4 ru (=overf. hj.), evt. pass med spar.
Ber svarhånden om å overføre til riktig majorfarge.
4 kl = Sterk slemnivitt i kl.
4 NT = avslag.
4 ru = mild slemnivitt i ru.
4 NT = avslag.

c) 3 i major viser 5-kortfarge og krav. Åpn.hånden plikter å melde 3 spar på 4-kortfarge fremfor 3 NT/4 hj over 3 hj, for å finne frem til 4-4 i spar.

d) 3 NT er en mild slemnivitt i kløver.

Amundsens grandforsvar er også ganske enkelt, og det brukes like godt i 2. hånd som i 4. Konvensjonen er laget av BINs gode medarbeider Reinert "Beinhard" Amundsen. Slik går den:

- 2 kl viser ru eller begge major.
- 2 ru viser hj eller sp + en minor.
- 2 hj viser hj + en minor.
- 2 sp viser kun spar.
- 2 NT viser begge minor.

Red.

Herr redaktor!

Forleden ved en vanlig klubbaften var jeg ute for følgende situasjon. Jeg satt Syd med denne hånden:



♠ x
♥ E 10 x x
♦ K D kn 10 x x x
♣ x

| Vest | Nord | Ost | Syd |
|------|-------|------|------|
| 1 sp | pass | pass | 1 ru |
| 3 kl | 4 hj! | pass | 2 ru |
| x | pass | pass | pass |

I det jeg la kortene på bordet, kommenterte makker at jeg måtte huske konvensjonene vi var blitt enige om.

Pass fra makker over 1 sp var kravpass, en konvensjon vi nylig hadde innført og som jeg hadde glemt.

Ost spilte kløver dame ut, og fordelingen viste seg å være denne:

♠ K x x x x
♥ K D x x x
♦ E x
♣ x

♠ E D 10 x
♥ x x
♦ -
♣ E K x x x x x

♠ kn x x
♥ x x
♦ x x x x
♣ D x x x

♠ x
♥ E 10 x x
♦ K D kn 10 x x x
♣ x

I fortvilelsen over at jeg hadde glemt kravpasset, skjøt makker i blinde med 4 hjerter, og jeg passet, fortsatt uten å forstå hva som foregikk.

Spillet gikk fort unna. Kløver dame i utspill, og 10 stikk var sikret. I det vi la kortene tilbake i mappene og Ø/V-paret reiste seg fra bordet, sa spilleren i Vest at han selvfølgelig ikke hadde doblet 4 hj dersom han visste om kravpasssituasjonen, ettersom han hadde en soleklar stamp i 5 kl. Ø/V er et godt par, og Vest som er turneringsleder sa: "Dersom dette hadde vært en turnering hadde jeg som turneringsleder straffet dere for dette."

Flau som jeg var kommenterte jeg ikke dette. Jeg studerte given i ettertid, og jeg føler det skurrer litt i meldingsforløpet og argumentasjonen fra Fl.

Bør Østs pass over 4 hjerter oppfattes som kravpass?

Jeg håper ekspertene i BIN kan kommentere denne situasjonen.

Med hilsen
Arve Gravdal, Måløy

Vest gjorde rett i å doble, og det er jo også bet dersom Øst spiller ut ruter, slik han bør etter dette meldingsforløpet (og Vest greier å underspille E K i kløver). Riktignok burde kravpasset vært alertert, men det var neppe unnlattelsen som fikk Vest til å doble. Etter 4 hjerter fra Nord bør nok Vest skjonne nok til å vite at kravpass, som er ganske normalt i våre dager for alle som bruker negative doblinger, ville være en av opsjonene hos N/S. Jeg tror at hans uttalelse er mer farget av et dårlig spill og en makker som ikke skjønnte noe enn av N/Ss forbrytelse. Jeg vet ikke hvem Vest var - heller ikke hvilken kompetanse han har som turneringsleder, men han skal få et gratis råd på veien av meg. Det medfører ikke automatisk straff at noen unnlater å alertere en melding. Det viktigste er at han skal kunne godtgjøre at han har tapt på unnlattelsen. Dessuten bør det ikke gå altfor tydelig fram at han egentlig visste hva som foregikk.

Østs pass over 4 hjerter kan vel aldri være noe annet enn en normal pass, vel? Man må jo av og til melde pass når man ikke har kort!

Red.

Isola-spillet

Det er nå klart hvilke spill som er blitt kåret til årets Isola-spill. Juryen har bestått av 3 personer fra kretsstyret (i Grenland? Red.) som hver for seg har vurdert 5 spill. På dette tidspunkt ble det ikke oppgitt hvem som hadde spilt hva. Etter en individuell vurdering har juryen kommet sammen hvor de hver for seg har begrunnet sitt valg.

De som ble vurdert var **Stig Johansson, Øistein Eriksen, Rolf Heggem, Øystein Aasen og Finn Schröder.**

Juryen hadde ingen enkel oppgave, alle spill var hver for seg vanskelig å forkaste, men til tross for dette var det enstemmighet. Det heter seg i juryens begrunnelse: "spilleforingen er så enkel,.... etterpå. Det å utføre det ved bordet, vitner imidlertid om stor forståelse for spillet, og evnen til å tenke fremover".

Spillet er tidligere presentert i spalten, men jeg viser det selvfølgelig igjen.

Uten innmeldinger fra motparten var **Rolf Heggem** som Syd blitt spillefører i 4 hjerter. Utspillet var spar 10 som han stakk på bordet. Deretter spilte han hjerter til esset.

| | |
|----------------|----------------|
| ♠ E K 3 | ♠ kn 4 |
| ♥ kn 4 2 | ♥ D 9 8 7 |
| ♦ E 8 6 3 | ♦ K 5 4 |
| ♣ 10 5 2 | ♣ K D 8 4 |
| ♠ 10 9 6 5 | ♥ - |
| ♥ - | ♦ D kn 9 6 |
| ♦ D kn 9 6 | ♣ E kn 9 6 3 |
| ♣ E kn 9 6 3 | ♠ D 8 7 2 |
| ♠ D 8 7 2 | ♥ E K 10 6 5 3 |
| ♥ E K 10 6 5 3 | ♦ 10 2 |
| ♦ 10 2 | ♣ 7 |
| ♣ 7 | |



Det ser ikke vanskelig ut, men prøv deg litt før du leser videre.

I finalen spilte de fleste spar til kongen og spar opp mot damen. Denne kunne imidlertid Øst stjele og forbindelsene var åpne slik at Vest kunne komme inn og få gitt sin makker nok en stjeling, og dermed 1 bet som resultat.

Denne faren så Rolf. I tredje stikk spilte han derfor kløver 7 og brøt effektivt forbindelsene mellom motpartens hender. Ruterreturen lasjerte han en gang, stakk neste og tok den markerte finessen med hjerter 10. Nå først ble det spillt spar mot kongen og spar tilbake mot damen. Etter dette var kontrakten utapelig. Øst kunne stjele, men det ble med et originalstikk som Rolf kunne legge en spartaper på. Dersom han ikke stjal, tok dammen stikket, og Syds siste spar ble trumfet med bordets siste trumf. Uansett hva Øst gjorde var det kun et trumfstikk å få.

Kloverspillet i 3. stikk var like genialt som effektivt. **Rolf Heggem** gratuleres herved med et verdig vinnerspill!

Kai Jorstad, Kragero

Hei!

Vennligst ta inn følgende i Postkassen:

I BIN nr. 2 forteller **Max Ödlund** om et spill med redaktoren av BIN som makker. Dere satt NS i sone mot usone, og etter 3 passer åpne Ödlund i Syd med 2 hjerter med beholdningen:

| |
|--------------|
| ♠ N |
| ♥ V |
| ♦ S |
| ♣ D |
| ♥ kn 7 6 4 2 |
| ♦ K 2 |
| ♣ K D kn 6 5 |

Redaktoren høynet til 4 hjerter med:

| |
|------------|
| ♠ E 8 |
| ♥ K 10 5 3 |
| ♦ E 10 4 |
| ♣ 10 9 4 3 |

en kontrakt som ble doblet av Vest og redaktoren redoblet! (Utløpstegnet ble brukt av Max Ödlund).

Spørsmål: Vi som ønsker å lære litt mer om bridge, som riktignok har erobret kløvernåla og attpåtil har 4 klubbpoeng hjemme, som blir irectesatt når vi melder 2 over 1 med ni poeng, når vi passer ned 1 NT (13-16) - 2 NT med gode 14 poeng:

Hvor tynn kunne åpningen vært, og hvilket system spilte dere?

Og: Hadde dere noen meldinger som "gikk åt skogen"?

Finn Loken, 1430 Ås

I 4. hånd kan en slik "svake 2" selvfølgelig være taktisk. Dette kan naturligvis ikke forsvare at mitt lett til 4 hjerter var regelrett dårlig, og at redoblingen var 100 % usaklig. Vi spilte forøvrig et naturlig system (BIN Standard).

Jo, takk, vi hadde diverse meldingsforløp som ikke bare gikk åt skogen, men faktisk kvalifiserte til dusteforbundet. Vi endte bare såvidt over middels i parturneringen.

Men heldigvis var det også en lagturnering neste dag.....

Red.

Til Postkassen.

For en tid tilbake spilte jeg en lokal turnering med en for anledningen "lånt" makker. Systemet som vi skulle bruke, var avtalt i grove trekk - dog ingen systemkort fylt ut. I første spill - med motparten i sonen og vi utenfor - gikk meldingsforløpet som følger:

Jeg åpnet i Øst med 1 kløver (12-19 p, benekter 5 kort i de 3 øvrige farger), Syd: 1 hjerter, makker: 2 spar, Nord: pass og jeg: 3 spar (12 p og K x x i spar). På forespørsel fra Syd om hva 2 spar innebar, forklarte jeg at meldingen ikke var avtalt, men at jeg oppfattet den som sterk, minimum egen åpning (ifølge "gamle" Goren skulle det vel være 16+, dagens innhopp er jo derimot ofte svake og sperrebetonte). Syd meldte pass, og makker la på til 4 spar, som ble doblet av Syd som satt med 18 honnorpoeng.

Resultat: 2 betes og 300 ut. Ganske raskt registrerte imidlertid motparten at de hadde "gått glipp av" 5 hjerter og 650. Turneringsleder ble tilkalt og omgjorde kontrakten til 5 hjerter - 11 stikk - da det viste seg at makker "bare" hadde 7 honnorpoeng + "noe" fordeling, og der- ved lite samsvar med Østs "forklaring". At makker ville ha meldt 5 spar over 5 hjerter, var uinteressant.

Den store frågan blir da: Var dette en rimelig avgjørelse av turneringslederen???

Vennlig hilsen

Cato Lorentzen, 9400 Harstad

Det er ikke forbudt å melde feil i bridge, men det er forbudt å forklare feil. Hvis det medfører riktighet at du uttrykkelig sa at dere ikke hadde noen avtale i

denne situasjonen, har du egentlig ikke gjort noe annet enn å forklare hva du selv tolker den som. Motparten har like god anledning som deg til å tolke meldingen, og igjen er vi inne i en sekvens der motparten ikke fikk meldt ut hendene sine, og går protests vei for å få rettet opp hva de føler er feil forklaring.

Men i dette tilfelle mener jeg at de må vite at du ikke kunne forklare annet enn hva du personlig la i Vests melding, og all skade de mener seg påført er helt ubegrunnet og irreell.

Dette burde Turneringslederen ha gjennomskuet, og om enn med en beklagende mine, latt spillet stå, rett og slett fordi det ikke var grunnlag for noen justering. Av og til er floten sur, og like av og til avgir motparten meldinger som rett og slett gjør livet surt for oss. Av og til er de til og med så hyggelige at disse meldingene også gjør livet surt for seg selv. Dette er av de tilfældigheter som vi er nødt til å leve med i bridgen. I det lange løp vil resultatet bli rettferdig, selv om enkeltresultater kan synes urettferdig.

Korreksjonen til 5 hjerter er uhørt, for det første fordi N/S aktuelt sett aldri var i nærheten av en slik kontrakt, og for det andre fordi man ikke kan utelukke at Ø/V melder videre til 5 spar. Hvis Turneringslederen skal gjøre noe med et slikt spill i det hele tatt, (hvilket han altså ikke bør i dette tilfelle), så må det være å dømme meldingsforløpet som ødelagt, og justere spillet i henhold til de vanlige takster: 60 % til den ikke-feilende side og 40 % til den feilende side. Men dette krever altså at det er en feilende part!

Red.

EUROPEISK BRIDGE.

Jeg viser til Åsmund W. Eriksens gode innlegg i forbindelse med "Europeisk Bridge" i BIN nr. 2/96.

I "Europeisk Bridge" nr. 1/93 (nov./des.) skrev Sten S. Aker følgende: "Benytter du deg av introduksjonstilbudet ved å betale abonnementet innen 30. november 1993, får du 8 nummer i stedet for 6 til samme pris, dvs. at du får "Europeisk Bridge" for 1994 og de 2 første utgavene i 1995 for kr. 195,-"

Jeg betalte kr. 195,- i banken 12. november 1993. Etter å ha fått de bestilte nummer etter avtalen, fortsatte jeg mitt abonnement ved å betale kr. 220,- i banken 20. juni 1995 for 6 nye nummer (3,4,5,6/95 og 1 og 2/96).

For mitt fortsettelsesabonnement mottok jeg nr. 3/95 (såkalt sommernummer) et stykke ut på høsten 1995. Nr. 4,5 og 6/95 og nr. 1 og 2/96 har jeg ikke mottatt. Jeg har da betalt kr. 220,- for et blad med normalpris kr. 37,- (37 x 6).

Åsmund W. Eriksen skriver at "Aker skylder i snitt sine abonnenter 3 nr. hver". Ovenstående oppstilling viser at han skylder alle som benyttet seg av introduksjonstilbudet kr. 185,- for 5 nummer.

Jeg vet ikke hvor mange abonnenter Sten S. Aker har mottatt betaling fra i 1995. Etter introduksjonstilbudet har han puttet kr. 185.000,- for hver pulje å 1000 abonnenter rett i lomma. Multipliser beløpet f.eks. med 5, og du kommer frem til kr. 925.000,-. Sten S. Aker skrev allerede i nr. 1/94 "at etter 3-4 måneder har mer enn 5000 betalt sitt abonnement". I tillegg sitter han jo igjen med en del kapi-

tal i form av maskiner og utstyr.

"Lottomillionærer er ikke som andre millionærer!".

Hadde det vært en ide at Forbrukerrådet og/eller TV 2 så på saken?

Med Hilsen
KnutWith

Jeg har to eksempler på den unge, entusiastiske Hr. Akers unnlatenhet.

Den første dreier seg om moren til Bjørn-Erik Bugge, som sendte inn penger, bare for å motte kun en papirlapp der det sto at Europeisk Bridge ikke hadde økonomi til å fortsette. Hun fikk aldri noe mer, og det var dessuten umulig å få redaktoren i tale. Noe svarbrev kom visstnok heller ikke på tale.

Den andre er Tor Eivind Høyland, en av våre Ekspertklubb-medlemmer, som bestemte seg for å spandere en årgang av Europeisk Bridge på en slektning. Vedkommende fikk ett nummer og deretter den berømmelige lap- pen.

Tor Eivind greide faktisk å få Hr. Aker i tale over telefon, og lurte på om ikke han burde betale pengene tilbake? "Nei", var svaret.

"Men - kunne det ikke da være en idé å sende henne noen gamle nummere, slik at hun i alle fall fikk noe valuta for pengene?" "Nei!" var på ny svaret.

Hvorvidt dette er en sak for forbrukerrådet eller TV2 vet jeg ikke. I så fall må de forsmådde abonnenter anmelde saken!

Red.

EKSPERTKLUBBEN

Peter
Marstrander



BIN STANDARD

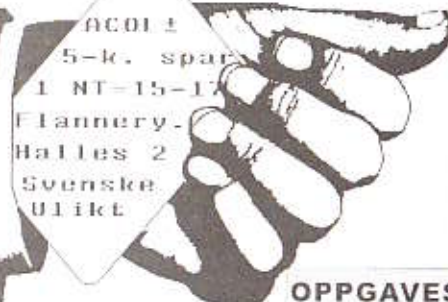

EKSPERTKLUBBEN er en konkurranse på lands-basis, der leserne kan sende inn sine svar. 5 av 7 oppgavesett teller med i konkurransen. BIN Standard (sist publ. i nr. 3-88). Premiering både i hver omg. og pr år. Du kan sende inn helt til etter 2 nummer til er kommet ut, uansett hva som står i svarfristen!

OPPGAVESETT nr 4-1996

1. S/NS

▲ E D
♥ 9 4 2
♦ 8 7 4 3
♣ E K D 9



| Vest | Nord | Ost | Syd |
|-----------|------|------|--------------|
| pass ? | pass | 1 sp | 1 ru 2 hj |

2. V/OV

▲ E K 6 3 2
♥ E 5
♦ E D 7 6 5
♣ 4



| Vest | Nord | Ost | Syd |
|-------------------|--------------|--------------|--------------|
| 1 sp 4 ru ? | pass pass | 1 NT 5 kl | 2 hj pass |

3. O/OV

▲ 7 5
♥ K 2
♦ E D 7 6 5 4
♣ E 5 4



| Vest | Nord | Ost | Syd |
|-----------|------|--------------|--------------|
| 2 ru ? | 3 sp | 1 kl 4 hj | pass 4 sp |

4. O/OV

▲ 4 3
♥ E 8 6 2
♦ D 10 8 6 4 2
♣ E



| Vest | Nord | Ost | Syd |
|-----------|------|--------------|--------------|
| pass ? | 1 sp | 1 kl 2 kl | 1 ru pass |

5. O/NS

▲ 10 8 6 5 2
♥ -
♦ D 7 3
♣ E 9 7 4 2



| Vest | Nord | Ost | Syd |
|-----------|------|--------------|--------------|
| 1 sp ? | pass | 1 hj 3 ru | pass pass |

6. V/A

▲ 8
♥ 7
♦ kn 10 7 4
♣ E D kn 9 8 7 2



| Vest | Nord | Ost | Syd |
|----------------------|-----------|--------------|--------------|
| 3 kl pass pass | x 7 sp | 4 kl pass | 4 sp pass |

Utspill?

Eksperklubben 2-96

En av innsenderne kommenterer at fristen som vanlig er gått ut, når han mottar bladet. Dette er ikke et samarbeidsproblem mellom Ekspertklubbens redaktør og BINs redaktør. Fristen er det sjefredaktøren selv som står for. Det er derfor ikke noen av orkestermedlemmene (pianisten?) som skal skytes, men komponisten. (Beklager, jeg er kommet litt i baklekse i år, men det skal nok bli bedre! Red.) Ellers vil vi ønske Boye Brogeland og Thomas Charlsen, begge Bergen hjerterelig velkomne til Ekspertklubben. De vant nylig Norges 3. EM for juniorlandslag, og i fjor ble de henholdsvis nr. 1 og 2 i verdensmesterskapet for juniorpar. Boye er videre tatt ut på Norges senior Olympiadelag etter å ha spilt for Norge i Nordisk Mesterskap 1996. Det er gledelig med litt ungdommelig friskhet og gå-på humør, og de nevnte herrer vil ventelig sprite opp diskusjonene et par hakk. Boye har dessverre hatt sommerferie, men kommer med fra neste nummer av. Oppgavesett 2 må ha vært vanskeligere enn forventet, men 3 losere greide likevel 50 poeng: **Helge Svendsen, Haugesund, Bent Billing Hansen, Oslo og Claes Bodin, Karlstad. Alle 3 vil få seg tilsendt 2 plastkortstokker som takk for innsatsen.**

1. S/OV

▲ D 6 4
♥ 2
♦ D 4 2
♣ K D 9 8 7 2



| Vest | Nord | Ost | Syd |
|-----------|------|-----|--------------|
| pass ? | 2 hj | x | pass pass |

| Melding | Poeng | Stemmer i juryen | % av innsenderne |
|---------|-------|------------------|------------------|
| 3hj | 10 | 12 | 27 |
| 5 kl | 7 | 2 | 0 |
| 4 kl | 6 | 0 | 19 |
| 3 kl | 5 | 8 | 50 |
| 3 sp | 4 | 0 | 4 |
| 4 sp | 3 | 0 | 0 |

Losernes gjennomsnitt 6.5

Her i første oppgave har du passet i åpning. Du har nå en gedigen hånd i forhold til det makker kan forvente.

WERDELIN: »3 kløver. Positivt da vi vel spiller med Lebensohl i denne situasjonen, hvor der er muligheter for utgang - eventuelt slem - i alt så nær som hjerter.»

GUTTORMSEN: »3 kløver. Jeg går ut fra at vi bruker Lebensohl i denne posisjonen, slik at jeg nå viser 7-9(10) poeng. Hvis ikke viser 3 kløver 0-10 p. Selv om man bruker Lebensohl er 3 kløver en lett undermelding, men vi ligger godt an hvis makker melder en gang til. Da har vi til sleminvitt i det alle honnørene + singelton i hjerter er virksomme.»

S.I.HØYLAND: »3 kløver. Utan den sjette kløveren ville 3 kløver vore ein opplagt melding.»

T.E.HØYLAND: »3 kløver. Denne meldingen viser vel omtrent det jeg har. God kløverfarge og 7-10 poeng. Hadde jeg hatt mindre ville jeg brukt Lebensohl (eller lebensohlet som det kanskje heter). Brukes konvensjonen på denne måten, kan jeg være enig i at den er noe søl. Jeg mener at vi tidligere i Ekspertklubben har vært enige om å gjøre bruk av Lebensohl-konvensjonen. Dette innebærer at etter en opplysende dobling på 2-trinnet vil 2 grand være en svak melding som ber makker melde 3 kløver. Denne kan passes eller korrigeres til sluttkontrakt. 3 kløver blir derfor en hånd som har litt verdier. En typisk hånd kan være hvis du flytter en klo-

ver til hjerterfargen: Dxx-xx-Dxx-KD98x. Kanskje vil du til og med melde 3 kløver med en dame mindre. Det er et hav av spillestyrke mellom en slik hånd og den hånden vi har nå! Så er da også 3 kløvmelderne trukket skikkelig i poeng. Her ligger det mange brente utganger og slemmer i kjølvannet.

SVEINDAL: «5 kløver. Bare gode honnører og god farge - utgang må meldes. Overmelding 3 hjerter og gjenmelding i kløver er selvsagt et alternativ, men hvorfor gjøre det komplisert når det kan gjøres enkelt?»

ÖDLUND: «5 kløver. Syds pass i disse sonene tyder på at makker har hjerterlengde. Når han tross dette ikke meldte 2 grand har han dårlig hjerter f eks E K x x - x x x x - E K x - kn x. Etter majoritetsvalget (gjetter jeg) 3 hjerter blir det vanskelig!...3 hjerter - 3 spar - 4 kløver - 4 ruter (?) - 4spar - pass kanskje. 4 kløver? Tja, legger han på med hånden over?»

Jeg kan ikke skjonne at det blir særlig vanskeligere å melde 5 kløver over 4 ruter enn direkte nå etter opplysningsdoblingen. 4 kløver kan være nok mot f eks K kn x x - D x x - K kn x - E kn x. Jeg har sympati for å melde 4 eller 5 kløver, men synes ikke at denne meldingen viser singel hjerter. Hånden er derfor arlite for sterk for 4 kløver, samtidig som 5 kløver ikke beskriver hånden presist nok.

MÆSEL: «3 hjerter. Jeg synes kortene er litt for gode til bare å melde 4kløver direkte. Derfor melder jeg først 3 hjerter for deretter å introdusere kløvfargen. Dette viser kort hjerter.»

STABELL: «3 hjerter. For sterk til bare å melde 4 kløver. Tar ut 3 spar og 3 grand i 4 kløver - melder 4 hjerter på 4 kløver/ ruter. Når makker har doblet i ugunstig etter at jeg har passet i åpning, kan vi ikke stoppe under utgang.»

HAGA: «3 hjerter. Veldig nært 2. valg er fire kløver. Følger opp 3 grand fra makker med

4 kløver. Da kan jeg melde pass på 4 grand og 5 kløver på et cuebid fra makker. Makker har sett min pass i åpning og har nok sunne verdier i disse sonene.»

Dette er silkebride spor du meg. Det må være riktig å ta ut 3 grand. Tenk om makker har EKknx-Kxx-EKx-kn10x eller Kkn10x-Exx-EKxx-kn10. 5 kløver må ha langt bedre odds enn 3 grand når makker ikke meldte 2 grand ved første korsvei. Men er de andre 3 hjerter-melderne enig i at 3 grand skal tas ut?

MIKKELSEN: «3 hjerter. Jeg må sørge for at vi kommer i utgang. For god til 4 kløver. Passer 3 grand.»

KOLSBERG: «3 hjerter. Bruker Ekspertklubben Lebensohl? I så fall er 3 kløver invitt, men er ikke hånden for god? Satter på 3 hjerter og letter alt makker melder til utgang (passer 3 grand).»

GUTHWERT: «3 hjerter. Finnes nok ingen grunn til å hoppe lil 4 kløver. Hor på meldingsforløpet! Etter alt å domme har makker et visst antall hjerter for i annet fall hadde nok MTH hort av seg - særskilt i gunstige soner! Til utgang skal vi givetvis, men tross alt kan 3 grand være eneste utgang? Kommer makker igjen med 3 spar tror jeg at 4 kløver beskriver min hånd, og jeg overlater resten til makker.»

Ikke helt enighet der altså om 3 grand skal tas ut eller ikke. Forøvrig har bare Roar Voll nevnt 3 spar som en mulighet å melde på 3-kortsfargen. Jeg tror nok at det er best å prioritere 6-kortsfargen.

Spillet er hentet fra 1. divisjon. Øst hadde E x x x x - E x x - E K x - E x og meldingsforløpet fortsatte 4 hjerter - 5 kløver - 6 kløver. Ett par meldte storeslem, 6 par lilleslem og tre par 3 grand.

I dette tilfellet er kanskje slemmen mulig å melde både på den ene og andre måten, men har makker spar konge istedenfor hjerter ess må man nok ha innledet med 3 hjerter.

2. N/NS

♠ 9 4
♥ -
♦ K D 9
♣ K D 9 8 7 5 4 3



| Vest | Nord | Øst | Syd |
|------|------|------|------|
| | pass | 1 hj | pass |
| 2 kl | pass | 2 ru | pass |
| 2 sp | pass | 3 NT | pass |
| ? | | | |

| Melding | Poeng | Stemmer i juryen | % av inn-senderne |
|----------------------------|-------|------------------|-------------------|
| 5 kl | 10 | 10 | 19 |
| 4 kl | 8 | 6 | 54 |
| pass | 6 | 6 | 23 |
| 4 NT | 0 | 0 | 4 |
| Losernes gjennomsnitt..... | | | 7.6 |

Igjen er det snakk om en lang kløvfarge, og igjen er det spørsmål om 3 grand eller kløverktrakt er tryggeste ankerplass.

AMUNDSEN: «Pass. Uenig med 2 spar-meldingen. Nå vil alt være sleminvitt. 3 grand bør være spillbart.»

Og hva er alternativet til å melde 2 spar om jeg tør spørre? 3 kløver - ukrav? 4 kløver - om dette er krav strides de lærde! Eller 5 kløver? Jeg mener 2 spar er en ganske selvfølgelig melding i forrige melderunde.

KOLSBERG: «Pass. Med sannsynlig singel kløver hos makker er det trolig beste kontrakt. Makker tar også en slags avgjørelse - kunne valgt det mer fleksible 2 grand budet.»

HAGA: «Pass. Makers hopp til 3 grand viser svakhet etter «principle of fast arrival». Dette forutsetter at fjerde farge er utgangskrav i BIN standard.»

STABELL: «4 kløver. Her må vi ha avtaler om hva 3 grand viste. Siden 2 grand ville

ha vært krav, bør 3 grand vise spesifikt 2542 (eller muligens 3541 med singel honnør), god sparstopper og litt mer enn minimum. Med svakere hender melder makker 2 grand fulgt av 3 grand.»

I min utgave av BIN standard står det: Åpner kan ikke passe under utgang etter at makker har brukt 4. farge, mens svarhånden kan passe minimumssvar fra åpner. Videre står det at med minimum og hold i 4. farge meldes grand på laveste trinn. Med hold og tillegg (15-17 HP uten grandfordeling) hopper en i grand. Dette skulle altså tilsi at 3 grand viser tillegg til åpningen, men uten særlig kløverstøtte - normalt singelton. Hva melder konstruktøren?

MIKKELSEN: «Pass. En avtalesak om 3 grand skal vise tillegg eller ikke etter 4.farge. Jeg pleier å spille med at det viser tillegg, makers normalhånd er da 3-5-4-1 og 14-16 HP med sparhold.»

T.E.HOYLAND: «Pass. Har for lite ess til at jeg tror på 6 kløver! Tror også 3 grand oftere går hjem enn 5 kløver. Jeg har tross alt 8 kløvere mot makers formodentlige singelton og et «sikkert» inntak til kløvestikkene. Dessuten krever jeg som et prinsipp en god grunn til å ta ut 3 grand etter dette meldingsforløpet. Det har jeg ikke her.»

Mange ville si at du har åtte gode grunner til å ta ut 3 grand her.

LINDQVIST: «Pass. Poker, men den sannsynlig beste utgangen. Jo mindre HP makker har i hjerter, jo galere er det å si pass. Gi makker: E D x - 10 x x x x - E x x x - E. Da var det 7 kløver vi skulle spille. Hvorfor jeg sier pass? Jo 4 kløver etter 4. farge lover bedre kort, enkelt og greit!!!» *Hvilket fører oss over til spørsmålet: hva er egentlig gode kort? Er en hånd med 4 tapere litt slappe kort?!? Hvis vi ikke har nok kort til å melde 4 kløver, kan vi kanskje få formidlet håndtypen med å melde 5 kløver?*

WERDELIN: »5 kløver. Jeg tør ikke satse på 3 grand, men velger 5 kløver, idet 4 kløver ville være slemoppfordrende med en meget sterk hånd (som jeg jo ikke er i besittelse av).»

SANDSMARK: »5 kløver. Tror på atskillig flere stikk i kløver enn i grand. Har allerede meldt 4. farge så 4 kløver (slemnivitt) er nok i meste laget. Makker kan ha: D kn x - E D x x x - E x x x - x.»

Neppe det aller beste argumentet for å melde 5 kløver ettersom 5 kløver er minimum en bet med det opplagte spar-utspillet som meldingene har bedt om.

SVEINDAL: »5 kløver. Makker har nok 3541 og en brukbar hånd, mens min hånd kan være ganske død i grand. Selvsagt avhengig av makkers kort, men tror det er sikrere i lengden å melde 5 kløver.»

Selv om vi melder 5 kløver over 3 grand har vi likevel ikke sagt fullstendig farvel til lilleslem.

JOHNSEN: »5 kløver. Makker har trolig 3-5-4-1. Uten kløverhonor eller tier hos makker har vi to tapere i nesten 50% av tilfellene. Men makker har også hørt at vi gikk veien om 2 spar og kan vurdere å løfte med 3 essverdier eller ess, konge i spar og et minoress.»

CHARLSEN: »5 kløver. Ved å melde 2 spar etterfulgt av 5 kløver har du vist mild sleminteresse med 8+ kløver. Dersom makker har 3 ess løfter han til 6 kløver. Melder jeg 4 kløver vil jeg oftere komme i en død slem.»

GUTTORMSEN: »5 kløver. Siden vi har gått via 2 spar (4.farge) og ikke hoppet rett i 5 kløver på 2 ruter, bør makker se nøye på kortene sine for han passer. Kløver knekt + mange ess ved siden av bør makker melde slem på. Selv storeslem er mulig å melde etter denne innledningen... 5 ruter - 5 hjerter - 5 spar - 5 grand. Hvis vi innleder med 4 kløver og etterpå melder 5 kløver, kan makker tro at kløveren er sterkere og melde slem med masse

kontroller og singel kløver.»

Jeg tror det er naivt å tro at makker løfter med ess, konge i spar og et minoress (Johnsen). Men ellers bør makker ha muligheter til å melde slem med tre ess. Det er jeg enig i. Også dette spillet stammer fra 1.divisjon hvor 2 par kom i 6 kløver, ett i 3 grand og de resterende 7 parene i 5 kløver. Makkers hånd var K D - 10 9 8 x x - E x x x - E kn. Makker klarer nok ikke å løfte 5 kløver denne gang. På den annen side kan man vel si at 3 grand ikke hadde vært alles valg i forrige melde-runde.

ÖDLUND: »5 kløver. Makker har vel 3-5-4-1 og 15 HP. I 3 grand får han ett kløverstikk, i 5 kløver får jeg 6 eller 7. 4 kløver? Nei, jeg har for svake kort for den meldingen.»

Vel vi får se på 4-kløverbemeldingen også, med all den manglende honorstyrken, men med få tapere og brukbart med kontroller.

GUTHWERT: »4 kløver. Kan vel tenkes at 3 grand ordner seg, men gi makker f eks noe i denne stil: E kn 9 - D 10 x x x - E kn x x - E og 7 kløver er en utmerket kontrakt!»

Dette er et godt argument for å ta ut 3 grand, men med denne hånden skal nok makker finne storeslem også etter 5 kløver (jfr Guttormsen). Forskjellen vil nok heller ligge på lilleslemnivået.

BAKKE: »4 kløver. Med noen ess og en eller to kløver hos makker er 5 eller 6 kløver normalt bedre sluttkontrakt enn 3 grand. Makker vet at jeg ikke forventer stort mer enn en kløver, så han vil forstå at ess eller knekt singel er bra støtte (selv med renons i kløver kan 5 kløver være bedre enn 3 grand).»

S.I.HÖYLAND: »4 kløver. 3 grand kan vere mange beit, når 5 kløver står. 5 kløver er truleg max 1 beit. 4 kløver er slemnivitt, men eg melder likevel 5 kløver i neste melderunde uansett makkers svar.»

Dermed får vi ikke vist hjerterrenons. Det spors om dette vil hjelpe noe i forhold til en direkte 5 kløver. Dermed gjenstår bare spørsmålet: Viser den direkte meldingen 5 kløver bedre eller dårligere kløver enn 4 kløver fulgt av 5 kløver. Jeg tror jeg er med Charlsen og Guttormsen på at den siste sekvensen viser bedre kort og følgende bedre kløverkvalitet når jeg ingenting har å kontrollmelde. Hvis jeg skulle velge 4 kløver over 3 grand, ville jeg derfor også velge å vise hjerterrenonsen over 4 ruter før jeg boyer av i 5 kløver.

3. N/I

▲ E K
♥ E K 7 3 2
♦ D 9 4 2
♠ E D



| Vest | Nord | Øst | Syd |
|------|------|------|------|
| | 2 ru | pass | 3 ru |
| ? | | | |

| Melding | Poeng | Stemmer i juryen | % av inn-senderne |
|--------------------------------|-------|------------------|-------------------|
| x | 10 | 15 | 84 |
| 4 hj | 6 | 3 | 8 |
| 3 hj | 4 | 0 | 8 |
| Losernes gjennomsnitt..... 9.2 | | | |

Jeg beklager at det ikke sto oppført i oppgaven at 2 ruter var svake to i ruter. Jeg har tidligere sagt at når intet annet er anført spiller motparten BIN Standard. Til min forskrekkelse har jeg seinere oppdaget at i BIN Standard er 2 ruter Flannery. Jeg tror nok at hele juryen og de fleste av loserne likevel har forstått at 2 ruter var svake to i ruter i denne oppgaven.

ÖDLUND: »4 hjerter. Bra meldt, forbas-kete fiender!»

T.E.HÖYLAND: »4 hjerter. En hånd for Mike Lawrence. Motparten har minst 8 ruter, makker har derfor max 1. Da må det finnes en viss tilpasning til hjerter, og det finnes vel hender med hjerterstøtte der makker ikke greier å lette en evt. 3 hjerter til 4. 3NT er selvsagt et alternativ og gjør det lett for makker å melde 4 spar med D kn x x x x x, men... Tror det oftere er 10 stikk i hjerter. Dette må vel være årets hit-til «boss of the auction» bud.»

Jeg vil ikke si at 4 hjerter er noe dårlig gjett selv om makker ikke nødvendigvis må ha hjerterstøtte. eksempelvis vil D kn x x x - x x - x - x x x x x ikke være noe lystelig bord. Det kan også bli vanskelig å få meldt videre hvis makker skulle ha hjerterstøtte og dårlige kort. 3 hjerter er også en melding man kan overleve, men sjansen for at makker ikke kan foreta seg noe samtidig som det står utgang, er for stor. Et par stykker til nevner også 3 grand i torbitarten.

BAKKE: "Dobler. Makker har maksimalt singel ruter, så det skal ikke mye til før vi har slem i kortene, særlig hvis makker skulle ha hjerterfarge. Overmelding i ruter vil normalt vise toseter og 3 grand vil hindre oss i å finne en mulig hjerter-slem." **MÆSEL:** "Dobler. Øst er kort i ruter etter dette meldingsforløpet. Derfor har jeg ikke lyst til å melde 3 grand. Ved å doble opplysende åpnes mulighetene for å komme i en god fargekontrakt." *Det er vanskelig å tenke seg 3 grand som beste kontrakt. Det måtte være hvis makker er kort i begge røde farger sammen med en god kløverfarge f eks x x x x x - x x - x - K kn 10 x x. Det gir 9 toppstikk samtidig som 4 hjerter neppe er spillbart. Den beste innledningen er nok når alt kommer til alt en opplysende dobling. Heller ikke dette er en melding som er komplikasjonsfri, men gir nok tross alt de beste mulighetene for å komme i riktig utgang.*

JOHNSEN: "Dobler. Med mange svarte kort hos makker kan andre kontrakter enn 4 hjerter være aktuelt."

Doblingen gir også de beste muligheter for å komme i hjerterslem når makker har god tilpasning.

VOLL: "Dobler for å få vite mer. Melder makker 3 hjerter melder jeg 6 hjerter. På 3 spar og 4 kløver melder jeg 4 hjerter. På 4 spar melder jeg 6 spar."

STABELL: "Dobler. Kan ikke helt se noe alternativ. Melder 4 hjerter over 3 spar/4 kløver, og har (i alle fall over 3 spar) dermed vist en hånd som var for sterk til 4 hjerter direkte. Men klarer makker å gå videre med D kn x x x - D x x x - x - x x x?" *Dette spillet er også fra 1. divisjon og makkers hånd var x x x - D 10 8 x - - 9 x x x x x. Syd hadde kløver konge dobbel og hjerter knekt tredje slik at stemmen sto med litt forsiktig spilleføring. 6 bord kom i 4 hjerter, 2 i 3 grand og to i 6 hjerter (hvorav den ene gikk bet).*

S.J.HØYLAND: "Dobler. Normalt vil makker ha max en ruter. Over 3 spar/4 kløver melder eg 4 hjerter. Over 4 ruter melder eg 6 hjerter."

HAGA: "Dobler. Makker trenger bare fem små hjerter og den sannsynlige single ruter for at 6 hjerter er en god kontrakt. Makker melder sannsynligvis spar, så det blir trangt etterpå. Melder makker 3 spar/4 kløver får jeg melde 4 hjerter. Melder makker 4 spar (usannsynlig) blir det mye gjettverk."

GUTTORMSEN: "Dobler. Hva skal jeg si over makkers 4 spar? Jeg vet ikke, hun har ikke meldt det ennå. Det mest sannsynlige er at hun tar ut på tretrinnet eller 4 kløver. Er jeg riktig heldig kommer 4 ruter fra makker ("velg major"). På 4 spar sier jeg forresten 6 ruter, og håper makker kan redde meg ut av uføret hun har stelt i stand."

6 ruter over 4 spar er nok en forbedring fra Roar Volls 6 spar. (kn x x x x - D kn x -

-- K kn 10 x x). Med slike majorfarger bør 6 hjerter meldes fordi Øst har så godt som benektet 4 kort hjerter allerede siden 4 ruter ikke ble valgt første gang.

4. S/A

▲ D 10 6 5 4
♥ 3
♦ D kn
♣ K D kn 9 7



| Vest | Nord | Øst | Syd |
|-----------|------|------|-------------------|
| | | | 1 kl [*] |
| 1 sp ? | pass | 2 hj | pass |

* 1 kl = Romersk kløver 12-16 HP, vanligvis balansert hånd, ikke nødvendigvis kløverfarge.

| Melding | Poeng | Stemmer i juryen | % av inn-senderne |
|-----------------------------|-------|------------------|-------------------|
| 2 NT | 10 | 8 | 27 |
| 3 kl | 8 | 8 | 46 |
| pass | 6 | 5,5 | 12 |
| 2 sp | 4 | 0,5 | 15 |
| Losernes gjennomsnitt | | | 7.6 |

SANDSMARK: "3 kløver. Angrer på at jeg meldte første gang - det hadde vært mye lettere å komme igjen senere! Nå er imidlertid 2 hjerter krav, og noe må jeg melde. Mener at 3 kløver må være naturlig etter en kravmelding, og spesielt etter en fiktiv åpning i kløver!"

GUTTORMSEN: "Jeg hadde ikke meldt 1 spar i forrige melderunde. Den ville jeg kunne ha meldt nå. Nå må jeg ta konsekvensen av 1 spar og melde 3 kløver siden pass er for uappetittlig og 2 grand misvisende."

Dette er bare en småpotet av et problem, i forhold til de problemene du vil skaffe deg ved ikke å melde inn 1 spar. Fort inn

i meldingsforløpet er min resept. Kommer du fort inn, kommer du også fort nok ut til ikke å bli doblet.

ÖDLUND: "Her er jeg usikker på BIN Standard, så jeg gir 2 ulike svar: Om 2 hjerter er ukrav: pass. Dårlige kort. Uklart om 3 kløver nå er farge eller bare kravbud. Om 2 hjerter er rundekrav: 2 spar. Dårlige kort. Uklart om 3 kløver nå er farge eller bare kravbud."

Du spiller med en makker som er god, men forholdsvis ukjent, systemet er derfor ikke gjennomarbeidet. Situasjonen er faktisk ikke definert og du er nødt til å bestemme deg. Opplever dere aldri slike situasjoner i praksis? Helgardering er feigt. Likevel reiser besvarelsen interessante problemstillinger.

RIISE: "Liker meg dårlig, men et ytterligere forsøk på å forbedre kontrakten kan lett bringe meg fra asken til ilden. Tar en feig pass «before worse things happen»."

HAGA: "Pass. Jeg spiller dette som ikke krav. Vest sin hånd består av vesentlig damer og knekter, mye tapere. Håper på en pluss score."

MIKKELSEN: "Pass. Ikke krav. Selv om FI spiller med falsk kløver bør vi opprettholde at 2 kløver som svar på innmelding er kunstig og krav, og andre meldinger blir da ikke krav."

Jeg er enig i at 2 kløver (overmelding) og 3 hjerter er de eneste kravbudene. Men 2 hjerter er nesten krav, og du har tross alt 11 HP.

T.E.HØYLAND: "2 grand. Er tross alt for god til å passe makkers to hjerter bud. Ingen bud gir noe riktig bilde av hånden, men nå tror jeg iallfall at jeg kommer i 3 grand (eller 4 hjerter) når det står. Jeg er ikke særlig komfortabel, men det kan man jo ikke alltid være."

STABELL: "2 grand. Litt hardt, men det kan stå 3 grand og være bet i 2 hjerter uten at makker har gjort noe galt. (x x - E K x x x - K x x - E x x)." *»*

Riktig. Ikke nok å kreve på etter min oppfatning. Vi har nå slått fast at 2 kløver ikke er kløverfarge, men bare utgangskrav. Hva så med 3 kløver? Max Ödlund reiste problemstillingen om denne meldingen var farge eller utgangskrav.

VOLL: "2 grand. Ulempen med 3 kløver er at den er krav for en runde (ellers ville jeg meldt 3 kløver). Beste alternativ er 2 spar eller 2 grand, hvor jeg velger det siste for å vise honor i minor (selv om ruterholdet er tynt)." *»*

JOHNSEN: "Pass. Selv om det kanskje er krav, har jeg ikke tro på utgang. Kløveren er «stjålet» og makker oppfatter neppe 3 kløver som naturlig. Med snev av sparstøtte starter makker med 2 kløver. Nå må vi få roet ned misfit'en." *»*

Dette spillet er også fra 1. divisjon. Makker meldte 3 kløver som ble oppfattet som krav. Dermed var katastrofen et faktum.

WERDELIN: "3 kløver. Jeg spiller 2 hjerter fra den upassende hånd som krav for en runde, hvoretter den naturlige 3 kløver forekommer liketil." *»*

GUTHWERT: "3 kløver. I noen systemer er ikke 2 hjerter engang krav, og da kan man til og med passe. Noen har det som krav til 2 spar. Jeg skjønnes ikke for mitt innehav og den svake hogfargen er det ingen grunn til å melde om! Å melde 2 grand med singel hjerter og to ruter er høyst misvisende." *»*

KOLSBERG: "3 kløver. Denne er grei! Tilsvarende mot Vienna. Ønskelig med litt bedre kort, men fordeling og begrenset styrke er avklart." *»*

SVEINDAL: "3 kløver. Alternativ 2 grand, men spiller man ny major på to-trinnet som krav, får man kunne melde en femkortfarge uten å vise tillegg." *»*

Jeg skjønner ikke argumentasjonen om at 3 kløver viser begrenset styrke. Hva skal man da melde med tillegg uten ruterhold? Det er greit at man ved å ikke doble første gangen har benektet 18-19 HP, men det

er jo et hav mellom våre 11 og en hånd som dobler for å melde spar etterpå. 3 kløver nå må jo være analogt med 1 spar - 2 hjerter - 3 kløver (hvis kløver nå er naturlig i det hele tatt og ikke generelt krav).
AMUNDTSEN: »3 kløver. Naturlig, og tillegg til innmeldingen.»

Nettopp. Men hvor er det tillegget?

BAKKE: »2 grand. Med alle lavhonnørene er beste utgangssjansene i grand. 2 grand viser styrken og kløverhold.»

MÆSEL: »2 grand. Hjerteren passet dårlig. Men kløverhold har jeg. 2 grand peker seg ut. Ruterer gjør at jeg ikke har 3 kløverlappen fremme.»

Litt forvirrende oppgave kanskje, hvor meldesituasjonene ikke er godt definert selv i vante makkerskap. Derfor kan jo sjansen benyttes nå!

5. O/OV

♠ E 10
 ♥ kn 2
 ♦ K D kn 4 3
 ♣ K kn 5 2



| Vest | Nord | Ost | Syd |
|------|------|------|------|
| | | 1 sp | pass |
| 2 ru | pass | 3 ru | pass |
| ? | | | |

| Melding | Poeng | Stemmer i juryen | % av innsenderne |
|---------|-------|------------------|------------------|
| 3 sp | 10 | 15 | 31 |
| 3 hj | 6 | 3 | 18 |
| 3 NT | 5 | 1 | 0 |
| 5 ru | 5 | 1 | 4 |
| 4 sp | 4 | 1 | 12 |
| 4 kl | 3 | 1 | 31 |
| 4 ru | 3 | 0 | 4 |

Losernes gjennomsnitt 5.9

GUTTORMSEN: »3 spar. Viser H x og er selvsagt krav. Er forresten 3 ruter krav?»

Jeg har selv spilt med 3 ruter som krav, men jeg tror ikke det er vanlig oppfatning at 3 ruter er krav. Derimot trodde jeg at det var vanlig oppfatning at 3 spar var krav, og som vi skal se, er nesten hele juryen enig.

LINDQVIST: »4 spar. Alternativt 3 hjerter, men selv om makker har noe i hjerter er det ikke sikkert at 3 grand er riktig - kløveren er nemlig for tynn!»

BAKKE: »3 hjerter. Generelt krav, men lover oftest hjerterhold framfor kløverhold, så jeg vil ta ut 3 grand. Hvis 3 spar var krav, ville det være en bra melding. 4 spar kan være rett sluttkontrakt, men direkte hopp til 4 spar vil vise bedre spar, og 4 kløver vil være cuebid.»

Disse to mener altså at 3 spar ikke er krav, og får straks trobbel. Begge mister eksempelets muligheten til å komme i 3 grand med hjerterhold hos makker.

VOLL: »3 spar. 3 grand kan jeg ikke melde p.g.a. hjerterfargen. 3 hjerter vil vise hold. Beste alternativ er 3 spar.»

T.E.HØYLAND: »3 spar. Etersom jeg ikke har hjerterhold får jeg vise sekundærstøtten til spar. Hva er alternativet?»

Alle 4 ovenstående mener at 3 hjerter viser hjerterhold. Dette er helt sikkert vanlig oppfatning. Likevel er det ikke sikkert dette er beste måte å bruke meldingen på.

SVEINDAL: »3 spar. Krav. 3 grand på knekten dobbel i hjerter er (nesten) alltid galt. 3 hjerter bør vel vise hold?»

AMUNDTSEN: »3 hjerter. Krav. Er usikker på om vi skal forbi 3 grand. Makker kan nodmelde 3 spar, roe ned i 3 grand, eller vise tillegg på 4-trinnet.»

Han bryr seg ikke om hva 3 hjerter betyr. Hold eller ikke hold - motparten er sikkert like forvirret!

WERDELIN: »4 kløver. Jeg oppgir å komme i 3 grand på grunn av manglende teknikk (3 hjerter som spørsmål om hjerterhold er best). 4 kløver på vei mot 5

ruter er kanskje forfeilet, da jeg snarere er interessert i 4 spar enn et slemforsøk, men 3 spar i sekvensen er ikke krav i motsetning til en minorstøtte etter at majorfit er funnet.»

HAGA: »3 hjerter. Ser kanskje rart ut, men jeg bruker motsatt major som «fjerde» farge etter 1 major-2ruter-3ruter på grunn av at det er så lite rom under 3 grand. Det benekter i utgangspunktet hold. 3 grand ville lovet hold i hjerter, men ikke nødvendigvis i kløver.»

Hvorfor det skulle være bedre å spørre om hjerterhold her enn å vise hjerterhold er ikke klart for meg. Det er vel akkurat like sannsynlig å mangle kløverhold som hjerterhold etter innledningen, slik at jeg kan ikke se at den ene måten å melde på har fordeler framfor den andre. Derfor beholder vi den vanlige betydningen av tredje farge, nemlig holdvisende.

MIKKELSEN: »3 spar. Først utgang så slem, makker bør oppfatte 3 spar som leting etter beste utgang. Håper han ikke har 5-3-4-1 med dårlig sparfarge - da burde jeg meldt 3 grand selv.»

ÖDLUND: »3 spar. Viser visselig 3-støtte, men det minst dårlige budet: For svak for 4 kløver - cuebid. 3 grand kan være alldeles på tok.»

SANDSMARK: »3 spar! Krav i alle land altså! Ser ikke bort fra slem-mulighetene, men tror at 3 hjerter vil vise hjerterhold i denne sekvensen. Nå kan makker vise sleminteresse på 4-trinnet, melde 3 grand/4 spar, som jeg vil passe.»

Krav i alle land unntatt Danmark. Et par single meldinger til slutt som vi i demokratiets ånd tar med:

KOLSBERG: »3 grand. Her er prinsippet at 3 hjerter (tredje farge) viser hjerterhold og benekter kløverhold. 3 grand lover kløverhold, men ikke nødvendigvis hjerterhold. 3 spar er et godt alternativ, men lander likevel på 3 grand.»

Det blir vanskelig å finne rett kontrakt når

3 grand betyr at du kanskje/kanskje ikke har hjerterhold.

RIISE: »Dessverre er vel ikke 3 hjerter i denne posisjonen et spørsmål om hjerterhold, men viser heller sleminteresse med hjerter og (lang) ruterfarge. 3 grand blir for parturneringsbetonet så valget blir kjedelige 5 ruter. (3 spar kunne være brukbart, men på makkers forventede 4 spar, må jeg da melde pass, idet 5 ruter blir en mild sleminnviit).»

Konsekvensen av å melde 3 spar blir å passe 4 spar. Makker har jo andre alternativer enn å melde 4 spar med dårlig sparfarge (3 grand, 4 ruter).

6. V/OV

♠ 7 4
 ♥ K kn 10 8 6 5
 ♦ 8 7 2
 ♣ D 9



| Vest | Nord | Ost | Syd |
|------|------|------|------|
| 2 hj | pass | 3 hj | 3 NT |
| pass | pass | x | pass |
| pass | pass | | |

Utspill?

| Utspill | Poeng | Stemmer i juryen | % av innsenderne |
|---------|-------|------------------|------------------|
| sp x | 10 | 13 | 35 |
| hj kn | 7 | 4 | 15 |
| hj x | 6 | 2 | 26 |
| hj K | 5 | 1 | 4 |
| ru x | 4 | 1 | 12 |
| kl D | 3 | 1 | 8 |

Losernes gjennomsnitt 7.0

Hva er naturlig utspill etter at Ost og Vest har støttet hverandre i hjerter? Hva skal

dobling bety - naturlig eller unaturlig utspill? Det er de to svarene vi må finne i denne oppgaven.

STABELL:» Spar. Makker har en god (gående) farge og ellers ikke stort. Det kan ikke være annet enn spar, spesielt fordi makker kanskje ikke hadde doblet med gående minor, av frykt for at 4 spar kan stå hos motparten.»

GUTTORMSEN:» Hjerter konge. Makkers dobling ber ikke om noen spesiell farge ut. Den ville hun kunne ha meldt som utkrav i forrige melderrunde. Dobblingen er styrkevisende og viser at Syd har tatt feil sats. Kongen ut for å ta med seg bordets singel dame. Morsomt problem. Problemet er å skjønne at det ikke er noe problem.»

Hvis man skal melde en ny farge, istedenfor å støtte hjerteren med eksempelvis tre små hjertere gjør man meldingene for motparten mye enklere. Spesielt hvis fargen er spar. 2 hjerter - 2 spar innbyr til en opplysende dobling som viser begge minorfargene. Jan Ragnar Guttormsens forklaring synes jeg ikke er like logisk. Hjerter er normalt utspill for meg etter meldingsforløpet, og udoblede bety er også pluss. Dobling kan gi fetere pluss, men også føre til uttak i minor som står.

ÖDLUND: "Hjerter x. Makker har hjerter D x x (x) og to ess. Syd har hjerter ess og gående ruter.»

Selv med hjerter dame tredje kan tre grand stå hvis Syd har hjerter ess tredje. Selv om Øst skulle ha hjerter dame og to ess kan Øst likevel ikke være sikker på beten. Dette skulle altså tale imot at hjerter ut er løsningen.

LINDQVIST: "Hjerter 5. Slik jeg spiller lover dobling honnør i hjerter, så derfor li-ten hjerter!"

VOLL: "Hjerter knekt. Makkers dobling er ingen Lightnerdobling, men kun straff. Jeg velger derfor hjerter knekt som utspill.»

BAKKE: "Hjerter knekt. Når vi bare har

meldt en farge, tåler (ønsker) makker normalt den fargen ut når han doubler 3 grand. Annen farge ut kan være tempotap og kan gi Syd en gratis finesse som ellers ikke var mulig uten inntak på bordet. Makker har høyst sannsynlig doblet på generell styrke, da Syd var presset i første melde-
runde.»

Det er flere argumenter som taler mot 2 ess + hjerterdame-teorien. Med en slik hånd vil motparten for det første kunne vinne 3 grand som nevnt over, dernest kan motparten være farlig nær å vinne 5 i minor hvis makker skulle ha hjerter dame fjerde. Istedenfor stille og rolig å ta to bet i 3 grand, blir altså motparten skremt over i 4 eller 5 i minor som står.

T.E.HØYLAND: "Hjerter knekt. Vi har meldt og støttet hjerter, motparten melder tre grand som makker doubler. Det er mulig at denne type doblinger forlanger(?) noe annet enn hjerter ut, men hva skulle det være? Makker kan også ha lagt en felle og ha presset motparten for høyt. Spiller derfor allikevel hjerter.»

MIKKELSEN: "Spar x. Hadde ikke makker doblet ville jeg ha spilt ut en hjerter, nå får jeg prøve noe annet.»

HAGA: "Spar 7. Dobblingen forlanger noe annet ut enn hjerter. Makker doubler ikke bare på styrke, da hadde makker meldt 2 grand på 2 hjerter. Jeg synes det ser ut som om Syd har meldt tre grand med en god minorfarge på «lommen».»

SVEINDAL: "Spar. Hjerter er utelukket. Det kommer ut hvis makker passer. Klover dame hos meg indikerer også at den fargen ikke skal ut, og da står det mellom spar og ruter. Syd har oftere god minor enn major i et slikt meldingsforløp, så jeg velger spar.»

WERDELIN: "Spar 7. Logisk sett bør doblingen være et forbud mot hjerterutspill (men kanskje mener Øst tvertimot?). Blant alternativene velger jeg spar, som Syd ikke synes interessert i, og som i motset-

ning til f eks klover dame ikke behøver å gi stikk vekk selv om det ikke er beste utspill.»

CHARLSEN: "Spar 7. En ting er sikkert. Makker skal ikke ha hjerter ut, da passer han. Meldingsforløpet tyder på minst 4 spar hos makker.»

Nettopp motpartens manglende interesse for den motsatte majorfargen synes å indikere sparutspill. Likevel er det et par stykker som har funnet på noe annet enn spar og hjerter.

MÆSEL: "Ruter. Dobblingen betyr at hjerter ikke skal ut. Valget står mellom spar og ruter. Siden makker sa tre hjerter, vil jeg anta at det er fordi NS ikke skulle finne sparfargen. Derfor spiller jeg ut ruter.»

AMUNDSEN: "Klover dame. Vil åpne for inntak hos Øst til gjennomspill i hjerter. Beste sjansen synes å være klover.»

Minor ut er for spekulativt. Det er ingenting ved meldingsforløpet som tyder på at minor skal ut. Syd sa 3 grand og doblet ikke opplysende slik han trolig ville gjort med sparfarge. Da må han ha en god del minorkort. Makker har også hørt meldingsforløpet og skjont hva det innebærer at Syd sier 3 grand (og ikke doubler opplysende). Han ville vært meget forsiktig med å doble for å få en minor ut. Det ville nærmest ha vært naturstridig.

Omgang 2

| | |
|---|----|
| 1. Claes Bodin, Karlstad, Sverige | 50 |
| Bent Billing Hansen, Oslo | 50 |
| Helge Svendsen, Haugesund | 50 |
| 4. Asbjørn Brunsvik, Herøy | 49 |
| 5. Leif Kjoita, Oslo | 48 |
| 6. Morten Søreide, Forde | 47 |
| 7. Tomas Eidsmo, Oslo | 46 |
| Knut Knutsen, Nesna | 46 |
| Stein Statle, Mortsund | 46 |
| Oddvin Viken, Lysaker | 46 |
| 11. Eivind Merok, Eidkjosen | 45 |
| Sigve Alf Smordal, Trondheim | 45 |

| | |
|---|----|
| Stein Statle, Mortsund | 45 |
| 14. Trond Bårdsen, Hammerfest | 44 |
| Sven Haukenes, Sandviken | 44 |
| Solfriid Johansen, Bodo | 44 |
| Helge Leonhardsen, Lillehammer | 44 |
| 18. Erik Arnesen, Breivikbotn | 43 |
| Kjell Steinar Thoreby, Tomter | 43 |
| 20. Halvard Benum, Langesund | 42 |
| 21. Harald Hoseth, Steinkjer | 41 |
| 22. Helge Jentoft, Bodo | 40 |
| Asbjørn Skramstad, Brumunddal | 40 |
| 24. Kim Dokmo, Trondheim | 37 |
| 25. Erling Danielsen, Rosslund | 36 |
| 26. Dag Inge Torgersen, Eivindvik | 33 |

Stillingen etter omgang 2

| | |
|---|----|
| 1. Kjell Steinar Thoreby, Tomter | 99 |
| 2. Leif Kjoita, Oslo | 96 |
| 3. Helge Svendsen, Haugesund | 95 |
| 4. Eivind Merok, Eidkjosen | 93 |
| 5. Claes Bodin, Karlstad, Sverige | 92 |
| 6. Stein Statle, Mortsund | 91 |
| 7. Oddvin Viken, Lysaker | 89 |
| 8. Morten Søreide, Forde | 88 |
| Helge Leonhardsen, Lillehammer | 88 |
| 10. Tomas Eidsmo, Oslo | 85 |
| 11. Harald Hoseth, Steinkjer | 83 |
| 12. Trond Bårdsen, Hammerfest | 82 |
| Sigve Alf Smordal, Trondheim | 82 |
| Else Marie Waaler, Sperrebotn | 82 |
| 15. Erik Arnesen, Breivikbotn | 81 |
| Sven Haukenes, Sandviken | 81 |
| Helge Jentoft, Bodo | 81 |
| 18. Asbjørn Skramstad, Brumunddal | 80 |
| 19. Bent Billing Hansen, Oslo | 77 |
| 20. Knut Knutsen, Nesna | 76 |
| 21. Dag Inge Torgersen, Eivindvik | 74 |
| 22. Kim Dokmo, Trondheim | 68 |
| 23. Halvard Benum, Langesund | 67 |
| 24. Erling Danielsen, Rosslund | 65 |
| 25. Asbjørn Brunsvik, Herøy | 49 |
| 26. Solfriid Johansen, Bodo | 44 |
| 27. Alf Veien, Hammerfest | 40 |

**E**
BLA

RETDAR LIEN

FJELLIE 5 A

5019 BERGEN

21303

BBygdøy Allé 73 B
0268 Oslo 2Ettersendes ikke ved varig adresseendring, men sendes tilbake
til senderen med opplysning om den nye adressen**BLAD****JURYMEDLEMMENES SVAR:**

| JURYEN | Ant. omg. | 1 | 2 | 3 | 4 | 5 | 6 | P | Σ 2/7 |
|-----------------------------|-----------|------------|------------|------------|------------|------------|------------|-------------|-------------|
| Peter Marstrander, Tromsø | 2 | 3 hj | 5 kl | x | 2 NT | 3 sp | sp 7 | 60 | 112 |
| Jon Sveindal, Bergen | 2 | 5 kl | 5 kl | x | 3 kl | 3 sp | sp 4 | 55 | 107 |
| Tommy Sandsmark, Oslo | 2 | 3 hj | 5 kl | x | 3 kl | 3 sp | sp 7 | 58 | 106 |
| Tor Bakke, Bergen | 2 | 3 hj | 4 kl | x | 2 NT | 3 hj | hj kn | 51 | 105 |
| Sam Inge Høyland, Bergen | 2 | 3 kl | 4 kl | x | 2 NT | 3 sp | sp 7 | 53 | 105 |
| Knut Kjærnsrød, Torød | 2 | 3 hj | 4 kl | x | 3 kl | 3 sp | sp 7 | 56 | 103 |
| Helge Mæsel, Kristiansand | 2 | 3 hj | 4 kl | x | 2 NT | 3 sp | ru x | 52 | 102 |
| Pål Haga, Oslo | 2 | 3 hj | pass | x | pass | 3 hj | sp 7 | 48 | 101 |
| Jan Mikkelsen, Oslo | 2 | 3 hj | pass | x | pass | 3 sp | sp x | 52 | 100 |
| Leif-Erik Stabell, Zimbabwe | 2 | 3 hj | 4 kl | x | 2 NT | 3 sp | sp 4 | 58 | 100 |
| Jan Ragnar Guttormsen, Alta | 2 | 3 kl | 5 kl | x | 3 kl | 3 sp | hj K | 48 | 93 |
| Sverre Johnsen, Vesterøy | 2 | 3 kl | 5 kl | x | pass | 3 sp | sp 7 | 51 | 93 |
| Stig Werdelin, Danmark | 2 | 3 kl | 5 kl | x | 3 kl | 4 kl | sp 7 | 46 | 92 |
| Tor Eivind Høyland, Oslo | 2 | 3 kl | pass | 4 hj | 2 NT | 3 sp | hj kn | 44 | 91 |
| Max Ödlund, Sverige | 2 | 5 kl | 5 kl | 4 hj | p/2sp | 3 sp | hj x | 44 | 91 |
| Petter Lindqvist, Arendal | 2 | 3 kl | pass | 4 hj | 2 NT | 4 sp | hj 5 | 37 | 79 |
| Thomas Charlsen, Bergen | 1 | 3 hj | 5 kl | x | pass | 3 sp | sp 7 | 56 | 56 |
| Roar Voll, Lomnessjøen | 1 | 3 kl | 5 kl | x | 2 NT | 3 sp | hj kn | 52 | 52 |
| Heinz Guthwert, Finland | 1 | 3 hj | 4 kl | x | 3 kl | 3 sp | sp 7 | 56 | 56 |
| Gaute Kolsberg, Kolsås | 1 | 3 hj | pass | x | 3 kl | 3 NT | hj kn | 46 | 46 |
| Henning Riise, Oslo | 1 | 3 kl | 5 kl | x | pass | 5 ru | sp 7 | 46 | 46 |
| Reinert Amundsen, Forus | 1 | 3 hj | pass | x | 3 kl | 3 hj | kl D | 43 | 43 |
| Gjennomsnitt: | | 7,9 | 8,4 | 9,5 | 8,5 | 8,4 | 8,3 | 47,9 | 98,8 |

*Vil du være med i Duellen?***Ta kontakt med Bridge i Norge:**

Tlf.: 22 43 02 14

Fax: 22 43 42 99